





Beeper® est une marque de la société IXIT. Beeper vous propose des systèmes de sécurité et de confort développés pour votre véhicule. Notre expertise en électronique embarquée professionnelle depuis plus de 20 ans nous conduit à concevoir des produits innovants tout en vous assurant qualité et fiabilité pour de nombreuses années. Pour être en phase avec l'évolution technologique automobile, Beeper investit fortement pour vous offrir des solutions embarquées originales et performantes. Vous découvrirez sans doute chez Beeper la solution à vos demandes de protection et de confort pour votre véhicule.

automotive innovation

Beeper® is a registered brand of IXIT company. Beeper offers security and comfort systems developed for your vehicle. Our expertise in professional inboard electronics for over 20 years leads us to develop innovative products while ensuring quality and reliability for many years. To keep pace with changing automotive technology, Beeper is investing heavily to provide you with original, high-performance embedded solutions. You will probably find the solution in Beeper to your requests for protection and comfort for your vehicle.

Sécurité Safety

6

Alarmes automobiles - Car alarm		
HP9	Heat PremiO démarrage à distance	8
ZP9	Zenn PremiO bi-directionnelle	10
XCAN 1 • 2 • 3	Alarme Canbus	12
XR9	Alarme bi-directionnelle LCD	14
XW 1 • 2 • 3 • 4	Alarme mono-directionnelle	15
XR5 • XR5 CAB	Alarme simple 2 fils + cabriolet	17
XR5 CC	Alarme simple camping car	16
TSX99	Alarme verrouillage centralisé	18
XR1	Alarme simple 2 fils	19
TSX2	Module verrouillage centralisé	20
CL1051	Transmetteur à distance	21
Alarmes deux roues - Motorcycle alarm		
X7R	Alarme moto bi-directionnelle LCD	23
X6R	Alarme moto bi-directionnelle	24
X3R	Alarme moto simple	25
X-ONE	X-ONE alarme bi-directionnelle 2 fils	26
ANBD100 - ANBCH100	Bloc disque alarme	27

Aide au stationnement 28 Parking Assistance

Caméras de recul - Rearview cameras		
RPRO35	Kit recul PRO 5,6"	30
RPRO36	Kit recul PRO 7"	31
RPRO87QUAD	Kit recul PRO 7" QUAD	32
RPRO699	Kit recul PRO 7" obturateur	33
RWEC200X	Kit recul 7" double-foyer	34
RWEC100X-RF	Kit recul 7" transmission radio	35
RWEC110X	Kit recul 7" Micro LED	36
RWEC99X	Kit recul 7"	37
RWO35P	Kit recul 3,5"	38
RWO43P	Kit recul 4,3" rétroviseur	39
Radars de recul - Parking sensors		
RPRO1R02	Kit 4 capteurs camion bus	41
RK0018/8	Kit 8 capteurs avant-arrière	41
RK006	Kit 4 capteurs afficheur LED	43
RK039RF	Kit 4 capteurs aff. LED Radio	44
RE399 • 431 • 999HUD	Kits afficheurs tête haute HUD	45
RE004i	Kit 4 capteurs Insert • In	46
RE002A/4	Kit 4 capteurs	47
REM101	Kit électromagnétique	48
RFX101	Rear viewer lunette de fresnel	49

Confort Comfort

50

MPM312	Garage universel Minipark	52
ALX9	Allumage automatique des feux	54
RP338 RP200	Protections de garage	55
KMX300	Kit mains libres solaire	56
KMX250	Kit mains libres allume-cigare	57
X10ML - X11ML	Kits mains libres MOTO	58
PHM28	Transmetteur FM	59
KN4	Kit neige	60
LCX16 • LCXPT13	Accessoires téléphones	61



new Ce produit est une nouveauté que nous présentons pour la première fois dans ce catalogue. This product is a novelty that we introduce for the first time in this catalogue

Best Seller Ce produit fait partie des meilleures ventes de ce catalogue. This product is part bestsellers of this catalogue

Guide indicatif des tarifs généralement constatés chez nos revendeurs. Ce guide tarifaire est un relevé moyen hors frais d'installation ou les options. Contactez votre installateur pour l'installation



Information guide of the usual price in our dealers' shops. This price guide is an average without installation cost or options. Please contact your workshop for installation.

Pour chacun de nos produits, des pictogrammes vous guideront en fonction de votre type de véhicule ...



Berline
Car



Cabriolet
Convertible



SUV & Monospace
SUV & MPV



Caravane
Caravan



Camping car
Motorhome



Fourgon
Van



Camion
Truck



Engin agricole
Agricultural machine



Motos
Motorcycle



Scooter
Scooter



Quad
Quad

... et pour vous indiquer le bon choix, notre préconisation est indiqué par un code couleur vert ou orange

Si le pictogramme est absent de la page du produit, ce type de véhicule n'est pas compatible avec le produit.

Ce produit est le choix idéal pour ce type de véhicule



This product is the perfect choice for this type of vehicle

Ce produit est compatible avec ce type de véhicule



This product is compatible with this type of vehicle

For each of our products, pictograms will guide you based on your type of vehicle ...

... and to indicate the right choice, our recommendation is indicated by a color code green or orange

If the icon is missing from the product page, this type of vehicle is not compatible with the product

1 BEEPER 2 MINUTES

Plus de 80 000 produits de marque Beeper ont été vendus en 2011, soit 350 produits vendus par jour ouvré et donc 1 toutes les 2 minutes.

More than 80 000 products of label Beeper were sold in 2011, it means 350 products sold per wrought day and thus 1 every 2 minutes.

SATISFACTION 98%

Un sondage de satisfaction après vente indique que 98% des clients Beeper se sont déclarés satisfaits des produits. Il reste encore 2% à satisfaire...

An after sales satisfaction survey indicates that 98% of the Beeper customers declared themselves satisfied of the products. There still remains 2% to satisfy...

OBJECTIF ZERO DEFAUT

Notre objectif quotidien est de vous satisfaire grâce à la qualité et à la longévité de nos produits, nous améliorons sans cesse notre process qualité.

Our daily goal is your satisfaction with the quality and longevity of our products, we are continually improving our quality process.

T A R I F - 20%

Une analyse des prix publics de revente a révélé que les produits Beeper étaient en moyenne 20% moins chers que les produits concurrents équivalents.

An analysis of the public prices of resale revealed that the Beeper products were on average 20% less expensive than the equivalent competing products.



EXPERTISE & QUALITÉ

En quelques années, Beeper est devenue une marque incontournable de l'électronique embarquée automobile grâce à la maîtrise de la qualité et de la fiabilité de ses produits. En choisissant un produit Beeper, vous vous assurez de l'expertise technique de la conception à la production du produit. La sélection des meilleurs composants et le suivi rigoureux de la qualité des lignes de production sont les garants de la fiabilité de votre produit Beeper. Gage de qualité de nos produits, nous sommes la seule marque d'électronique embarquée automobile qui vous offre 3 ans de garantie par échange standard.

EXPERTISE & QUALITY

In recent years, has become a Beeper leading brand of automotive electronics by controlling the quality and reliability of its products. When choosing an Beeper, you ensure the technical expertise from design to production of the product. Selecting the best components and rigorous monitoring of the quality of the production lines are the guarantors of the reliability of your beeper. Guarantee of quality of our products, we are the only brand of automotive electronics which offers 3 years warranty by exchange standard.





Sécurité

Alarmes Autos
Alarmes 2 roues

Page 8

Page 22

Security

Car Alarms
Motorcycle Alarms

Page 8

Page 22

Vous avez 6 risques sur 1000* de subir une effraction de votre véhicule au cours de l'année ! 200 000 vols de véhicules ont lieu chaque année et plus de 800 000 effractions*, les protections d'origine ont une efficacité relative et sont rarement performantes pour la protection contre les tentatives d'effraction, de vols d'accessoires ou de biens personnels dans le véhicule.

Beeper est aujourd'hui le leader français et la marque référente pour la protection et la sécurité de votre véhicule, notre gamme permet de protéger les 2 roues, autos, véhicules utilitaires et les poids lourds.

Notre savoir-faire s'est accru depuis plus de 20 années pour vous apporter des solutions de sécurité fiable et à la pointe de la technologie.

6
1 000

You have 6 risk on 1000 of suffering a break of your vehicle during the year ! 200,000 vehicle thefts occur each year and more than 800,000 burglaries*, original anti-theft systems have a relative efficacy

and are rarely for efficient protection against attempted burglary, theft of accessories or personal property in the vehicle.

Beeper is the leading French brand and referent for the protection and safety of your vehicle, our range helps protect motorcycles, cars, duty vehicles and trucks.

Our expertise has grown over 20 years to provide you with reliable security solutions and advanced technology.









* Source: 621 burglaries occurred per 100 000 inhabitants in the year 2009 in France, more than six burglaries per 1000 inhabitants. INSEE.

* Source : 621 effractions ont eu lieu pour 100 000 habitants au cours de l'année 2009 en France, soit plus de 6 effractions pour 1000 habitants. INSEE.

Tableau comparatif des systèmes de sécurité AUTO



Comparative table of the CAR security systems

									
	HEAT PREMIO	ZENN PREMIO	XCAN 1-2-3	XRAY XR9	AXESS XW 1-2-3-4	XRAY XR5	STORM TSX99	XRAY XR1	
Par ordre de prix décroissant									Price descending order
Système	<input checked="" type="checkbox"/>	<input checked="" type="checkbox"/>	<input checked="" type="checkbox"/>	<input checked="" type="checkbox"/>	<input checked="" type="checkbox"/>	<input checked="" type="checkbox"/>	<input checked="" type="checkbox"/>	<input checked="" type="checkbox"/>	2 way System
Bi-directionnel									1 way
Mono-directionnel									Hands free
Mains libres RFID									
Télécommandes	2	2	0	2	2	2	2	2	Remotes
Avec écran LCD	<input checked="" type="checkbox"/>	<input checked="" type="checkbox"/>		<input checked="" type="checkbox"/>			<input checked="" type="checkbox"/>	<input checked="" type="checkbox"/>	With LCD display
Simple sans écran	<input checked="" type="checkbox"/>	<input checked="" type="checkbox"/>		<input checked="" type="checkbox"/>	<input checked="" type="checkbox"/>	<input checked="" type="checkbox"/>	<input checked="" type="checkbox"/>	<input checked="" type="checkbox"/>	Simple without display
Portées	1 400 m.	1 400 m.		800 m.	20 m.	20 m.	20 m.	20 m.	Ranges
Du véhicule à la télécommande									From car to remote
De la télécommande au véhicule	300 m.	300 m.		100 m.					From remote to car
Sirène	<input checked="" type="checkbox"/>	<input checked="" type="checkbox"/>	<input checked="" type="checkbox"/>	<input checked="" type="checkbox"/>	<input checked="" type="checkbox"/>	<input checked="" type="checkbox"/>	<input checked="" type="checkbox"/>	<input checked="" type="checkbox"/>	Battery back-up Siren
Auto-alimentée									Electronic
Electronique				<input checked="" type="checkbox"/>	<input checked="" type="checkbox"/>	<input checked="" type="checkbox"/>	<input checked="" type="checkbox"/>	<input checked="" type="checkbox"/>	Wireless
Radiocommandée									
Capteurs de chocs	<input checked="" type="checkbox"/>	<input checked="" type="checkbox"/>	<input checked="" type="checkbox"/>	<input checked="" type="checkbox"/>	<input checked="" type="checkbox"/>	<input checked="" type="checkbox"/>	<input checked="" type="checkbox"/>	<input checked="" type="checkbox"/>	Shock sensor
2 niveaux			XCAN 2		XW1				2 stages
1 niveau									1 stage
Capteurs de volumétrie	<input checked="" type="checkbox"/>	<input checked="" type="checkbox"/>	<input checked="" type="checkbox"/>	<input checked="" type="checkbox"/>	<input checked="" type="checkbox"/>	<input checked="" type="checkbox"/>	<input checked="" type="checkbox"/>	<input checked="" type="checkbox"/>	Sensors
Pression d'air					XW4	XR5 • XR5CC			Air pressure
Ultrasons					XW2				Ultrasonic
Hyperfréquence			XCAN 3		XW3	XR5 CAB			Microwave
Lignes périmétriques	<input checked="" type="checkbox"/>	<input checked="" type="checkbox"/>	<input checked="" type="checkbox"/>	<input checked="" type="checkbox"/>	<input checked="" type="checkbox"/>	<input checked="" type="checkbox"/>	<input checked="" type="checkbox"/>	<input checked="" type="checkbox"/>	Perimeter lines
Portes									Doors
Capot									Hood
Coffre									Trunk
Temps d'installation indicatif*	6 h.	4 h.	3 h.	30 min.	3 h.	30 min.	3 h.	15 min.	Installation time (indication*)
Niveau de difficulté	<input checked="" type="checkbox"/>	<input checked="" type="checkbox"/>	<input checked="" type="checkbox"/>	<input checked="" type="checkbox"/>	<input checked="" type="checkbox"/>	<input checked="" type="checkbox"/>	<input checked="" type="checkbox"/>	<input checked="" type="checkbox"/>	Installation skill
Expert									Expert
Confirmé									Confirmed
Débutant									Beginner
Garantie	3 ans • 3 years	3 ans • 3 years	3 ans • 3 years	3 ans • 3 years	3 ans • 3 years	3 ans • 3 years	3 ans • 3 years	3 ans • 3 years	Guarantee
Gamme tarif	€€€€	€€€	€€	€€	€€	€€	€€	€	Price range
Page catalogue	8-9	10-11	12-13	14	15	16-17	18	19	Catalogue page

* Temps d'installation donné à titre indicatif, il peut être plus ou moins élevé en fonction du type de véhicule

* Installation time as a rough guide, it may be higher or lower depending on the type of vehicle

ALARME BI-DIRECTIONNELLE DEMARRAGE A DISTANCE

HEAT PremiO

CAR ALARM 2 WAY • ENGINE STARTING

new

Le BEEPER HEAT PremiO est certainement le système de sécurité électronique le plus abouti pour auto combinant 2 fonctions exceptionnelles :

- Démarrage à distance sécurisé (boîtes auto & manuelle, véhicule sous protection)
- Communication bi-directionnelle permanente assurant sécurité et confort

The BEEPER HEAT is certainly the most advanced electronic security system for your car combining 2 amazing functions :

- Remote engine starting secured (for automatic and manual gear, car under protection)
- 2 way communication all the time ensuring security and comfort



DÉMARRAGE A DISTANCE

Le démarrage à distance permet de préchauffer le moteur en hiver et de mettre à température l'habitacle du véhicule (chauffage ou climatisation). Le démarrage à distance est sécurisé pour les boîtes manuelles et automatiques et se fait sous alarme du véhicule (vol impossible).

Pour les véhicules récents équipés de transpondeur (antivol d'origine), nous vous conseillons l'option "TRANSPONDEUR BYPASS" (réf: HR BP1) qui permet le contournement de cet antivol d'origine et rend possible le démarrage à distance du véhicule.

**OPTION
HR BP1
TRANSPONDEUR
BYPASS**



REMOTE ENGINE STARTING

The remote car engine starting allows the heating of the engine in winter and to adjust the inside car temperature (heating or air conditioning). The remote engine starting is secured for the mechanical and automatic gears and is done under control of the car alarm system (impossible to steal the car).

For newer vehicles equipped with a transponder (original antitheft system), we recommend the "TRANSPONDEUR BYPASS" (ref: HR BP1) allows circumvention of the original antitheft system and enables remote starting of the vehicle.

Les **+** du HEAT PremiO

Module CAR CALL

Bipez à distance le porteur de la télécommande LCD du HEAT

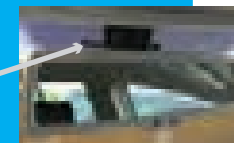

ANTI CAR-JACKING

Conservez votre télécommande pour stopper toute tentative de vol par agression ou braquage.

TÉLÉCOMMANDE sécurisée

Codes tournants, anti-scanner, anti-recopiage, ... Votre télécommande HEAT PremiO est 100% inviolable.

* Portée(s) maximale(s) donnée(s) à titre indicatif en champ libre sans obstacles ni perturbation électronique

* Scope(s) up given for information as a free field without obstacles or electronic disturbance.



COMPOSITION

1 télécommande (bi-directionnelle)
Centrale modulaire (sirène et centrale séparées)
Sirène auto-alimentée 118 dB
Relais de coupure démarreur
Module de communication bi-directionnelle
Capteur de volumétrie/périmétrie par infrasons (pression d'air)
Capteurs de chocs et de bris de vitres à 2 niveaux

FONCTIONS

Verrouillage/ déverrouillage des portes télécommandé (1)
Activation/ désactivation par la télécommande
Anti-distraktion : réactivation automatique
Commandes auxiliaires : remontée des vitres, capote, ... (1)
Ouverture électrique du coffre par la télécommande (1)
Ejection possible de tous les capteurs sensitifs (2)
Fonction anti-braquage "car jacking" (2)
Mémoire des alarmes
Arrêt sécurisé du système (perte ou vol de la télécommande)
Sourdine des bips sonores d'activation et désactivation (2)
Mode sommeil : arrêt temporaire du système (2)
Confirmation bi-directionnelle des actions sur le véhicule
Recherche à distance du véhicule par la télécommande
Démarrage à distance du véhicule (2)

TÉLÉCOMMANDE

Bi-directionnelle avec écran LCD (émission et réception combinées) x 1
Mono-directionnelle x 1
Bips distinctifs sur la télécommande en cas d'alerte
Portée d'alerte à distance du véhicule vers la télécommande 1400 m.
Portée de commande à distance de la télécommande vers le véhicule 400 m.
Visualisation des effractions par icônes distinctives
Mode vibration
Rétro-éclairage de l'écran LCD
Horloge digitale avec réveil programmable
Indication d'autonomie de la pile



(1) fonction valable uniquement si le véhicule est équipé d'origine
(2) fonction programmable

(1) function available only if the car is equipped originally
(2) programmable function

BI-DIRECTIONNEL

La portée véhicule vers la télécommande est de **1 400 m.**
La portée télécommande vers le véhicule est de **400 m.** *



2 WAY

The range from the remote to the car is **1 400 Mr.**
The range from the car to the remote is **400 Mr.** *

COMPOSITION

2 way remote (x1)
Splitted units (siren and control unit separated)
Battery back-up siren 118 dB
Engine cut-off relay
2 way communication module
Infrasonic sensor module (air pressure sensor)
2 stages shock sensor

SPECIFICATIONS

Remote controlled door locking/unlocking (1)
Activation/ disactivation by the remote
Anti-distraktion : automatic re-activation
Optional outputs : window roll-up, convertible, ... (1)
Trunk release by remote (1)
All sensitive sensors temporary cancellation (2)
Anti car jacking function (2)
Alarm memory
Override of the system by key (remote lost)
Bips mute (silence) (2)
Valet mode (2)
2 way information of the command on the car
Car searching function
Remote engine starting (2)

REMOTE

2 way remote x 1 (transmission and reception combined)
1 way remote x 1
Alert range from car to remote 1400 Mr.
Control range form remote to car 400 Mr.
Distinctive sound alerts on the remote
Distinctive icons on the LCD remote
Vibration mode
Back lit LCD display
Programmable clock with alarm clock
Battery life information

AFFECTATIONS



TARIF • PRICE



POIDS • WEIGHT 0.900 KG

DIMENSIONS 24 x 23,5 x 9,5 cm

PACKAGING Boite carton couleur / Color cardboard box

CARTON 10 PCS

GENCODE



HP9

CERTIFICATION CEM • RTE • ROHS



GARANTIE 3 ANS YEARS

ALARME BI.DIRECTIONNELLE

ZENN

PremiO

2 WAY CAR ALARM

new

Le système BEEPER ZENN PremiO™ est une alarme automobile hors du commun. Sa télécommande bi-directionnelle sera votre oeil et votre oreille, vous êtes en relation constante avec votre véhicule (à plus d'un kilomètre). Vous commandez à distance de nombreux éléments de confort : capote électrique, allumage des feux, vitres électriques ...

The BEEPER ZENN PremiO™ system is an exceptional car alarm system. Its 2 way remote control will be your eye and your ear, you are in constant relationship with your vehicle (with more than one kilometer). You can order remotely many elements of comfort : electric trunk, lighting of fires, electric convertible ...



Les **+** du ZENN PremiO

Module CAR CALL

Bipez à distance le porteur de la télécommande LCD du HEAT

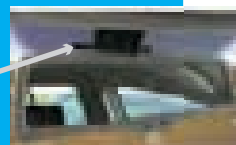

ANTI CAR-JACKING

Conservez votre télécommande pour stopper toute tentative de vol par agression ou braquage.

TÉLÉCOMMANDE sécurisée

Codes tournants, anti-scanner, anti-recopiage, ... Votre télécommande HEAT PremiO est 100% inviolable.

Le BEEPER ZENN™ est le premier système d'alarme bi-directionnelle. Cette avancée technologique permet un confort optimal. Chaque action émise vers le véhicule est retournée et confirmée sur la télécommande (par bips et informations visuelles). En cas de tentative d'effraction, l'alerte est transmise à distance jusqu'à 1400 m.

BEEPER ZENN™ is the first 2 way car alarm system. This technological projection allows an optimal comfort. Each action emitted towards the vehicle is turned over and confirmed on the remote control (by beeps and visual information). In the event of a thief attempt, alarm is transmitted remotely up to 1400 Mr.



TÉLÉCOMMANDE

Bi-directionnelle avec écran LCD (émission et réception combinées) x 1
 Mono-directionnelle x 1
 Bips distinctifs sur la télécommande en cas d'alerte
 Portée d'alerte à distance du véhicule vers la télécommande 1400 m.
 Portée de commande à distance de la télécommande vers le véhicule 400 m.
 Visualisation des effractions par icônes distinctives
 Mode vibration
 Rétro-éclairage de l'écran LCD
 Horloge digitale avec réveil programmable
 Indication d'autonomie de la pile

FONCTIONS

Verrouillage/ déverrouillage des portes télécommandé (1)
 Activation/ désactivation par la télécommande
 Anti-distraktion : réactivation automatique
 Commandes auxiliaires : remontée des vitres, capote, ... (1)
 Ouverture électrique du coffre par la télécommande (1)
 Ejection possible de tous les capteurs sensitifs (2)
 Fonction anti-braquage "car jacking" (2)
 Mémoire des alarmes
 Arrêt sécurisé du système (perte ou vol de la télécommande)
 Sourdine des bips sonores d'activation et désactivation (2)
 Mode sommeil : arrêt temporaire du système (2)
 Confirmation bi-directionnelle des actions sur le véhicule
 Recherche à distance du véhicule par la télécommande

COMPOSITION

1 télécommande (bi-directionnelle)
 Centrale modulaire (sirène et centrale séparées)
 Sirène auto-alimentée 118 dB
 Relais de coupure démarreur
 Module de communication bi-directionnelle
 Capteur de volumétrie/périmétrie par infrasons (pression d'air)
 Capteurs de chocs et de bris de vitres à 2 niveaux



2 way remote x 1 (transmission and reception combined)
 1 way remote x 1
 Alert range from car to remote 1400 Mr.
 Control range from remote to car 400 Mr.
 Distinctive sound alerts on the remote
 Distinctive icons on the LCD remote
 Vibration mode
 Back lit LCD display
 Programmable clock with alarm clock
 Battery life information

Remote controled door locking/unlocking (1)
 Activation/ disactivation by the remote
 Anti-distraktion : automatic re-activation
 Optional ouputs : window roll-up, convertible, ... (1)
 Trunk release by remote (1)
 All sensitive sensors temporary cancellation (2)
 Anti car jacking function (2)
 Alarm memory
 Override of the system by key (remote lost)
 Bips mute (silence) (2)
 Valet mode (2)
 2 way information of the command on the car
 Car searching function

2 way remote (x1)
 Splitted units (siren and control unit separated)
 Battery back-up siren 118 dB
 Engine cut-off relay
 2 way communication module
 Infrasonic sensor module (air pressure sensor)
 2 stages shock sensor

REMOTE

SPECIFICATIONS

COMPOSITION

AFFECTATIONS

TARIF • PRICE € €

POIDS • WEIGHT 0.900 KG
DIMENSIONS 24 x 23,5 x 9,5 cm
PACKAGING Boite carton couleur / Color cardboard box
CARTON 10 PCS
GENCODE HP9

CERTIFICATION CEM • RTE • ROHS

GARANTIE **ANS**
GUARANTEE **YEARS**

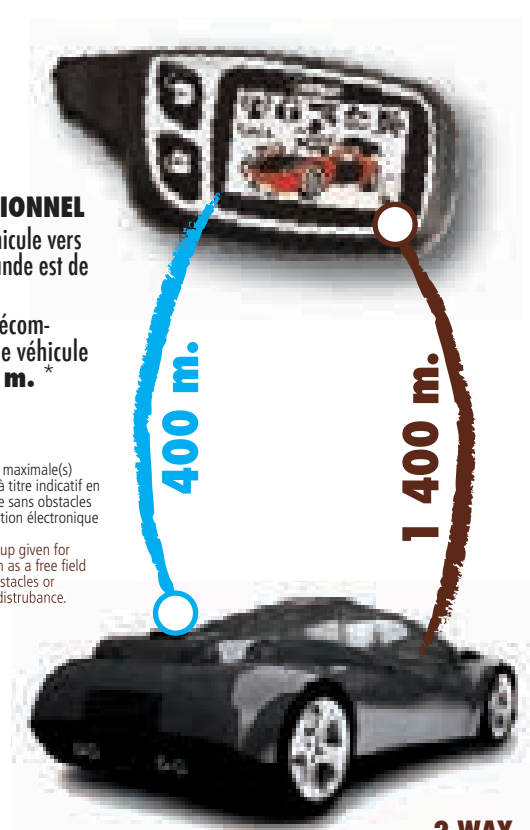

BI-DIRECTIONNEL
 La portée véhicule vers la télécommande est de **1 400 m.**
 La portée télécommande vers le véhicule est de **400 m.***

* Portée(s) maximale(s) donnée(s) à titre indicatif en champ libre sans obstacles ni perturbation électronique

* Scope(s) up given for information as a free field without obstacles or electronic disturbance.

ALARME AUTO CANBUS MULTIPLEXÉE

XCAN CANBUS CAR ALARM

Le système de sécurité électronique **BEEPER XCAN** vous permet de protéger votre véhicule tout en lui conservant ses fonctions d'origine.

BEEPER XCAN se programme sur le système multiplexé CANBUS de votre véhicule (voir liste d'affectation) et devient un organe commandé et sécurisé par les télécommandes d'origine de votre véhicule.

En pressant la télécommande d'origine pour verrouiller vos portes, vous activez simultanément **BEEPER XCAN** et votre véhicule est sous protection active. Au déverrouillage avec votre télécommande d'origine, vous désactivez **BEEPER XCAN**.

The electronic security system **BEEPER XCAN** allows you to protect your vehicle while retaining its original functions. **BEEPER XCAN** is connected on the CANBUS network of your vehicle (see list of assignment) and becomes a controlled member and secured by the original remotes of your vehicle. By pressing the original remote to lock your doors, you enable **BEEPER XCAN** and your vehicle is under active protection.

When you unlock your doors with the original remote, you will simultaneously disarm the **BEEPER XCAN**.

When you unlock your doors with the original remote, you will simultaneously disarm the **BEEPER XCAN**.



BEEPER XCAN 2



BEEPER XCAN est compatible avec les véhicules suivants

BEEPER XCAN is compatible with the following vehicles :

ALFA ROMEO 159 2005<	CITROEN C8 2006<	KIA SPORTAGE 2010<	SEAT ATARCA 2007<	TOYOTA AURIS 2007<
ALFA ROMEO BRERA 2006<	CITROEN JUMPER 2006<	LANCIA MIISA 2004-2005	SEAT INSIPIA 2009<	TOYOTA RAV4 2004-2007
ALFA ROMEO MITO 2008<	CITROEN JUMPY 2001<	LANCIA YPSILON 2004-2005	PEUGEOT 207 2006<	TOYOTA RAV4 2007<
AUDI A2 2005<	CITROEN BerLino 2008<	LANCIA YPSILON 2006<	PEUGEOT 207CC 2007<	TOYOTA YARIS 2007<
AUDI A3 2004-2005	CITROEN Hemo 2008<	LANCIBORGINI GALLARDO 2006<	PEUGEOT 307 2005-2006	TOYOTA COROLLA 2007<
AUDI A3 SPORTBACK 2004-2005	CITROEN C-CROSSER 2007<	MAZDA 5 2006<	PEUGEOT 308 2007<	TOYOTA CAMRY 2006<
AUDI A3 SPORTBACK 2006<	FIAT 500 2007<	MAZDA 6 2008<	PEUGEOT 407 2005-2006	TOYOTA Land Cruiser 200 2008<
AUDI A4 2002-2004	FIAT Fiorino 2008<	MAZDA CX7 2008<	PEUGEOT 4007 2007<	TOYOTA Avensis 2009<
AUDI A4 2005-2007	FIAT Doblo >2010	MERCEDES Classe A W169 2008<	PEUGEOT BIPPER 2008<	TOYOTA Avensis (Keyl.) 2009<
AUDI A4 2008<	FIAT Doblo 2010<	MERCEDES Classe B W245 2009<	PEUGEOT BOXER 2006<	TOYOTA AURIS (Keyl.) 2007<
AUDI A5 2007<	FIAT BRAVO 2007<	MERCEDES Classe C W203 2001-2005	PORSCHE 911 TYP 997 2006-2007	TOYOTA YARIS (Keyl.) 2007<
AUDI A6 2005<	FIAT CROMA 2005<	MERCEDES Classe C W204 2007<	PORSCHE 911 2010<	TOYOTA COROLLA (Keyl.) 2007<
AUDI A6 AVANT 2007<	FIAT DUCATO 2006<	MERCEDES Classe C W216 2007<	PORSCHE CAYENNE 2005<	VW CADDY 2005<
AUDI A6 2007<	FIAT IDEA 2003-2005	MERCEDES CLK W208 2000-2003	PORSCHE CAYENNE 2010<	VW CROFT 2007<
AUDI A6 Keyless 2006<	FIAT PANDA 2004-2006	MERCEDES CLK W209 2004-2006	PORSCHE PANAMERA 2010<	VW EOS 2006<
AUDI A8 2007<	FIAT SCUDO 2007<	MERCEDES CLS W219 2006<	SAAB 9-3 2006-2007	VW GOLF PLUS 2004-2007
AUDI Q5 2009<	FIAT SEDICI Keyless 2007<	MERCEDES CLS W219 2006<	SAAB 9-3 2004-2006	VW GOLF VI 2004-2007
AUDI Q7 2006<	FIAT STILO 2001-2005	MERCEDES E-CLASSE W210 1997-2003	SEAT 9-5 >2004	VW SCIROCCO 2009<
AUDI TT 2006<	FIAT STILO 2006<	MERCEDES E-CLASSE W211 2003<	SEAT ALTEA 2004-2007	VW JETTA 2004-2007
AUDI R8 2007<	FIAT GRANDE PUNTO 2005<	MERCEDES G-CLASSE W463 2006-2007	SEAT ALTEA XL 2007<	VW NEW BEETLE 2004<
BMW S 1 E87 2005<	PORD FIESTA 2006<	MERCEDES GL-CLASSE W164 2007<	SEAT CORDOBA 2001-2005	VW SCIROCCO 2009<
BMW S 3 E90 2005<	PORD POCUS II 2005-2006	MERCEDES M-CLASSE W164 2008<	SEAT IBIZA 2001-2005	VW PASSAT 2001-2005
BMW S 3 COUPE E92 2006<	PORD POCUS II CHIA 2006<	MERCEDES R-CLASSE W251 2006<	SEAT LEON 2000-2005	VW PASSAT 2006<
BMW S 5 E60 2004-2007	PORD POCUS II GEM 2005-2007	MERCEDES S-CLASSE W220 2000-2005	SEAT LEON 2006-2007	VW POLO 2001-2005
BMW S 6 2006<	PORD POCUS II ST 2007<	MERCEDES S-CLASSE W221 2006<	SEAT TOLEDO 2005<	VW POLO 2006-2007
BMW S 6 E61 2008<	PORD RUGA 2008<	MERCEDES S-CLASSE 2010<	SODA FABIA 2001-2006	VW POLO 9N 2006<
BMW S 7 E65 2006<	PORD MONDO II 2007<	MERCEDES SLK R111 2004-2006	SODA FABIA II 2007<	VW TIGUAN 2007<
BMW X1 2009<	PORD GALAXY 2007<	MERCEDES SL-CLASSE R230 2006<	SODA OCTAVIA I 2000-2004	VW TOURANE 2005-2006
BMW X3 2009<	PORD S-MAX 2006<	MERCEDES SPRINTER 2007<	SODA OCTAVIA II 2004<	VW TOURANE 2010<
BMW X5 E70 2007<	HONDA ACCORD 2002<	MERCEDES VITO 2004-2006	SODA OCTAVIA III 2010<	VW TOURAN 2003<
BMW SERIA 5 F10 2011<	HONDA ACCORD 2008<	MERCEDES VITO W639 2008<	SODA SUPERB III 2010<	VW T5 2005<
BMW SERIA 5 F11 2011<	HONDA CIVIC 2007<	MERCEDES VIANO 2004-2006	SODA SUPERB III 2011 2003<	VW T5 2009<
CHEVROLET CAPTIVA 2006<	HONDA CR-V 2008<	MERCEDES SE-MACLANER 2006<	SODA SUPERB III 2009<	VOLVO S40 2001<
CHEVROLET CRUZE 2009<	HYUNDAI IX35 2010<	MINI ONE 2007<	SUBARU LEGACY 2004<	VOLVO S80 2007<
CHRYSLER JUCO 2006<	HYUNDAI I40 2010<	MITSUBISHI LANCER 2008<	SUBARU OUTBACK 2004<	VOLVO S80 2007<
CHRYSLER PT CRUISER 2007<	HYUNDAI ELANTRA 2011<	MITSUBISHI OUTLANDER 2007<	SUBARU TRIBeca 2005<	VOLVO V50 2005<
DODGE CALIBER 2006<	IVECO DAILY 2007<	MITSUBISHI ASX 2010<	SUBARU Impreza Keyless 2007<	VOLVO V50 2006<
DODGE NITRO 2007<	INFINITI FX35, FX45 2006<	PEL ASTRA H 2004-2006	SUBARU Forester Keyless 2008<	VOLVO V50 2007<
CITROEN C2 2006<	JEEP GD CHEROKEE 2006<	PEL CORSA D 2006<	SUZUKI GRAND VITARA 2006<	VOLVO V50 2004<
CITROEN C3 2006<	JEEP Wrangler 2007<	PEL SIGNUM 2002-2005	SUZUKI SX4 Keyless 2007<	VOLVO V70 2007<
CITROEN C4 2006<	JEEP PATRIOT 2007<	PEL VECTRA C 2002-2005	SUZUKI SWIFT Keyless 2005<	VOLVO V70 2001-2004
CITROEN C5 2006<	KIA CARNIVAL 2007<	PEL ZAFIRA 2006-2007	SUZUKI Kizashi 2010<	VOLVO XC90 2005-2007

new

beeper XCAN

**CAR
CODE**

LA SEULE ALARME CANBUS AVEC INTELLIGENCE EMBARQUÉE !

La plupart des alarmes CANBUS du marché doivent être programmées en connectant leurs centrales sur un ordinateur ou alors elles sont spécifiques à certains modèles de véhicule.

La BEEPER XCAN est le seul modèle d'alarme CANBUS intégrant les programmes de plus de 200 modèles différents de voitures qui se sélectionnent simplement au moyen du bouton CAR CODE sur la centrale ! BEEPER assure l'évolution de la compatibilité avec tous les véhicules récents. La mise à jour de la centrale est possible grâce un module de programmation XCANPROG01 (en option).

THE ONLY CANBUS ALARM WITH INTELLIGENCE ABOARD !

CANBUS market alarms must be programmed by connecting their units on a computer or they are specific to certain vehicle models. The BEEPER XCAN is the only model of CANBUS car alarm integrated programs of over 200 different models of cars that you can select easily through the CAR CODE button on the main unit ! BEEPER ensures the evolution of the compatibility with all recent vehicles. The update of the unit is possible through a program module XCANPROG01 (optional).

La BEEPER XCAN existe en 3 modèles :

XCAN 1 : protection périmétrique (portes, capot, coffre) & tentative de mise au contact moteur

XCAN 2 : idem XCAN1 + capteur de chocs à 2 niveaux

XCAN 3 : idem XCAN1 + capteur de chocs à 2 niveaux + capteur hyperfréquence (volumétrie par micro-ondes)

BEEPER XCAN is available in 3 models :

XCAN 1 : perimeter protection (doors, hood, trunk) & attempt of engine ignition

XCAN 2 : same XCAN1 + shock sensor with 2 levels

XCAN 3 : same XCAN1 + shock sensor with 2 levels + microwave sensor

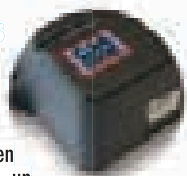

CHOC

**HYPER-CHOC
FRÉQUENCE**

Components	XCAN 1	XCAN 2	XCAN 3	Composition
Main unit	✓	✓	✓	Centrale du système
Battery back-up siren 118dB	✓	✓	✓	Sirène auto-alimentée 118 dB
Wire harness	✓	✓	✓	Faisceaux de connexion
Blue flashing LED	✓	✓	✓	LED de dissuasion bleue clignotante
Switch button	✓	✓	✓	Bouton poussoir de commande
Hood pin	✓	✓	✓	Contact capot
2 stages shock sensor	✓	✓	✓	Capteur de chocs 2 niveaux
Microwave sensor	✓	✓	✓	Capteur hyperfréquence
Features				Fonctions
Door line	✓	✓	✓	Détection d'ouverture des portes
Trunk line	✓	✓	✓	Détection d'ouverture du coffre
Hood line	✓	✓	✓	Détection d'ouverture du capot
Ignition line trigger	✓	✓	✓	Détection de tentative de mise au contact
Engine starting trigger line	✓	✓	✓	Détection de tentative de démarrage moteur
Arm / disarm siren chirps (programmable)	✓	✓	✓	Bips sonores d'activation (programmables)
2 stages shock sensor	✓	✓	✓	Détection de chocs à double niveau
1st alert (siren chirps) for light shock	✓	✓	✓	Pré-alerte (bips) pour chocs légers
2nd alert (siren) for heavy shock	✓	✓	✓	Alerte (sirène) pour chocs lourds
Microwave sensor for sedan cars	✓	✓	✓	Détection de volumétrie pour véhicule léger
Microwave sensor for convertible cars	✓	✓	✓	Détection de volumétrie pour cabriolet
Microwave sensor for utility cars	✓	✓	✓	Détection de volumétrie pour utilitaire
Technical information				Caractéristiques techniques
Power +12 V DC	✓	✓	✓	Alimentation : 12V. continu (12 V DC)
Power lines protected by fuses	✓	✓	✓	Protection des alimentations par fusibles
Protection against short-circuit	✓	✓	✓	Protection anti court-circuit (erreur de montage)
Working temperature : -40°C + 80°C	✓	✓	✓	Température de fonctionnement : -40°C • +80°C
Guarantee 3 years	✓	✓	✓	Garantie : 3 ans

* Télécommande d'origine du véhicule non fournie
Remote not supplied



**Système électronique de sécurité
contrôlé par la télécommande
d'origine de votre véhicule***

**Security electronic system
controlled by the original
remote of your
vehicle ***

AFFECTATIONS



Selon la liste des compatibilités page précédente

TARIF • PRICE



POIDS • WEIGHT 0.640 KG • 0.790 KG • 0.890 KG
DIMENSIONS 19 x 13 x 11 cm
PACKAGING Boite carton couleurs / Color cardboard box
CARTON 6 PCS
GENCODE



CERTIFICATION EMARK E2097RA-012571
ROHS



**GARANTIE
GUARANTEE** **3** ANS
YEARS

ALARME BI-DIRECTIONNELLE

Xray XR9

2WAY CAR ALARM

L'alarme BEEPER XRAY™ XR9 est un système bi-directionnel compact disposant de nombreuses fonctions de sécurité interactive et de confort. Compatible avec les véhicules multiplexés (réseaux canbus), elle permet une intégration optimale dans les véhicules récents et une installation très rapide & universelle.

Alarm BEEPER XRAY™ XR9 is a compact 2 way system having many functions of interactive safety and comfort. Compatible with the canbus vehicles, it allows an optimal integration in the recent vehicles and a very fast & universal installation.

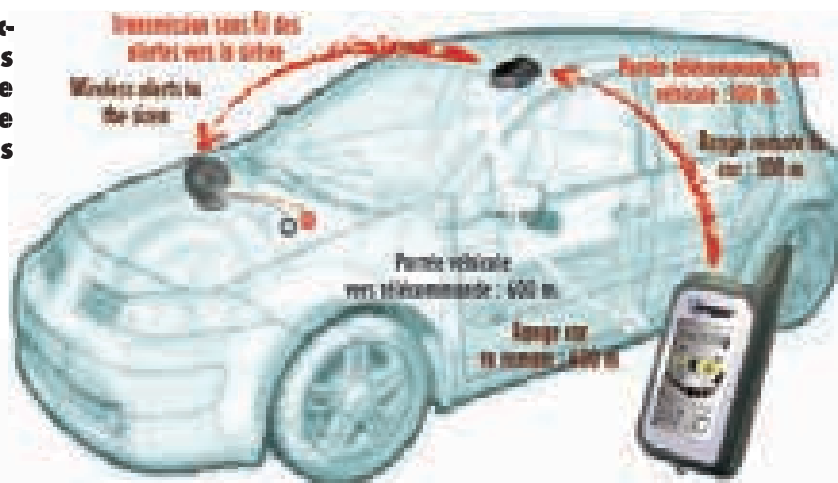

Centrale autonome (batterie lithium durée 30 jours max.) avec capteur de pression d'air & de chocs. Flash stroboscopique et sirène 110 dB son perçant en cas d'effraction. Recharge sur prise allume-cigare (ou directe en option)
Autonomous unit (lithium battery range 30 days max.) with air pressure & shock sensor. Flash strobe and 110 dB siren piercing sound in case of burglary. Rechargeable by cigarette lighter socket (or direct optional)

Deuxième télécommande mono-directionnelle 4 boutons
Second remote 1 way four buttons

Sirène électronique 118dB sous le capot, sans fils (transmission radio depuis la centrale)
118dB electronic siren under the hood, wireless (radio transmission from main unit)

Télécommande principale bi-directionnelle avec écran LCD, buzzer & vibreur
Main remote bi-directional, LCD display, buzzer & vibrator



FONCTIONS PRINCIPALES

- Alerte à distance (600 m*)
- Ecran LCD rétro-éclairé de la télécommande
- Télécommande avec mode vibreur
- Télécommande avec alerte sonore
- Télécommande silencieuse (programmable)
- Verrouillage du clavier
- Recherche à distance du véhicule
- Sirène d'habitacle (sur centrale) 110 dB son perçant
- Sirène extérieure (sous le capot) 118 dB
- Mode silencieux (sourdine des 2 sirènes) programmable
- État du véhicule à distance
- Activation & désactivation automatiques programmables
- Clips attache pare-soleil pour centrale
- Capteur de chocs intégré à la centrale

KEY FEATURES

- Alert distance (600 m*)
- LCD back-lit remote control
- Remote control with vibrato mode
- Remote control with audible alert
- Remote silent (programmable)
- Keypad lock
- Remote search of the vehicle
- Siren cabin (on Central) 110 dB piercing sound
- Outdoor Siren (under the hood) 118 dB
- Silent mode (mute sirens of 2) programmable
- Remote vehicle condition
- Enabling & Disabling automatic programmable
- Clips attaches visor to Central
- Shock sensor integrated into the central

* Portée(s) maximale(s) donnée(s) à titre indicatif en champ libre sans obstacles ni perturbation électronique
* Range(s) up given for information as a free field without obstacles or electronic disturbance.



OPTION Ref : XR9-CBL2F

Câble avec transformateur permettant de connecter la centrale XR9 en continu sur votre véhicule. Transformer cable to connect the XR9 unit on your vehicle.



AFFECTATIONS 

TARIF • PRICE 

POIDS • WEIGHT 0.900 KG

DIMENSIONS 24 x 23,5 x 9,5 cm

PACKAGING Boîte carton couleur / Color cardboard box

CARTON 10 PCS

GENCODE  XR9

CERTIFICATION CEM • RTE • ROHS 

GARANTIE 3 ANS 

ALARME SANS FILS

AXESS

WIRELESS CAR ALARM



Les **BEEPER AXESS™** sont des systèmes d'alarme mono-directionnels. Ils disposent de toutes les fonctions de sécurité et de confort nécessaires à la protection optimale de votre véhicule. La communication sans fils entre la sirène et la centrale permet une installation aisée dans tous les véhicules.

BEEPER AXESS™ are 1 way car alarm systems. They have all the functions of safety and comfort necessary to the optimal protection of your vehicle. The wireless communication between the siren and the main unit allows an easy installation in all types of cars.



Communication sans fils RFID entre les différents éléments

RFID communication between the different components

FONCTIONS PRINCIPALES

- Verrouillage/ déverrouillage des portes télécommandé
- Activation/ désactivation par la télécommande
- Anti-distraktion : réactivation automatique après désactivation
- Commandes auxiliaires optionnelles : remontée des vitres, ...
- Ouverture électrique du coffre par la télécommande
- Ejection possible de tous les capteurs sensitifs
- Fonction anti-braquage "car jacking"
- Auto-verrouillage des portes en roulant
- Mémoire des alarmes
- Arrêt sécurisé du système (perte ou vol de la télécommande)
- Sourdine des bips sonores d'activation et désactivation
- Mode sommeil : arrêt temporaire du système
- Recherche à distance du véhicule par la télécommande

KEY FEATURES

- Remote controled door locking/unlocking
- Activation/ disactivation by the remote
- Anti-distraktion : automatic reactivation if disactivated
- Optional auxiliary ouputs : window roll-up,...
- Trunk release by remote
- All sensitive sensors temporary cancellation
- Anti car jacking function
- Automatic door locking when driving
- Alarm memory
- Override of the system by key (remote lost)
- Bips mute (silence)
- Valet mode
- Car searching function

La **BEEPER AXESS** existe en 3 modèles : **BEEPER AXESS is available in 3 models :**

- XW1** : Capteur de chocs à 2 niveaux / **XW1** : Shock sensor with 2 levels
- XW2** : idem XW1 + volumétrie par ultrasons / **XW2** : same XW1 + ultrasonic sensor
- XW3** : idem XW1 + volumétrie par hyperfréquence / **XW3** : same XW1 + microwave sensor
- XW4** : idem XW1 + volumétrie par pression d'air / **XW4** : same XW1 + infrasonic air pressure sensor

AFFECTATIONS

XW1 XW2 XW4



XW3



TARIF • PRICE



POIDS • WEIGHT

0,700 KG • 0,790 KG • 0,900 KG

DIMENSIONS

18 x 13 x 12 cm

PACKAGING

Boite carton couleurs / Color cardboard box

CARTON

12 PCS

GENCODE



CERTIFICATION

EMARK E2097RA-012571
ROHS



GARANTIE
GUARANTEE



ANS
YEARS

ALARME UNIVERSELLE

Xray

**XR5
XR5CAB**

UNIVERSAL ALARM

La technologie développée pour la Beeper XRAY XR5 est la Radio Fréquence Identification (RFID) ce qui permet la transmission sans fils des données entre les différents éléments du système et la reconnaissance automatique entre eux. A proximité du véhicule, la télécommande XRAY sera reconnue automatiquement par la centrale, il n'est donc plus utile de presser le bouton de la télécommande. Le système se chargera seul d'activer et désactiver le système dans un rayon de 10 m.



The technology developed for Beeper XRAY XR5 is Radio Frequency Identification (RFID) that allows transmission without wire of the data between the different elements of the system and the automatic recognition between them. Closed to the vehicle, remote control XRAY will be recognized automatically by the main unit, it is not thus more useful to press the button of the remote control. System will be activated and deactivated automatically in a range of 10 m.

Radio
Fréquence
IDentification

L'alarme auto BEEPER XR5 est un système simple et performant. La communication entre les différents éléments se fait par radio transmission **RFID** (Radio Fréquence Identification) ce qui permet une installation d'un système complet avec seulement 2 fils. La BEEPER XRAY XR5 est donc 100% universelle et 100% sans risque pour votre véhicule.

BEEPER XRAY XR1 car alarm is a simple and powerful system. The communication between the various elements is done by radio transmission **RFID** (Radio Frequency Identification) what allows an installation of the complete system with only 2 wires. BEEPER XRAY XR1 is thus 100% universal and 100% without risk for your vehicle.



CAB ou PAS CAB ...
Vous avez le
choix

FONCTIONS PRINCIPALES

100% compatible véhicules multiplexés
2 télécommandes RFID

Capteur par pression d'air infrasonique (XR5)

Capteur hyperfréquence (XR5CAB)

Capteur de chocs télé réglable sur 8 niveaux

Sirène radio codée (sans fils) 118 dB

Installation en 5 min. (2 fils) & 100% universelle

KEY FEATURES

100% compatible multiplexed vehicles
2 remote controls RFID

Infrasonic air pressure sensor (XR5)

Microwave sensor (XR5CAB)

Shock sensor adjustable by remote on 8 levels

Current consumption sensor (programmable)

Coded siren radio (wireless) 118 dB

Installation in 5 min. (2 wires) & 100% universal

L'alarme XR5 est équipée d'un capteur infrasonique (par pression d'air) permettant de détecter le bris de glace ou l'ouverture d'une porte, coffre...
The infrasonic sensor of the XR5 car alarm detecting the window breaking or the opening of a door, trunk ...

OU

L'alarme XR5CAB est équipée d'un capteur hyperfréquence permettant de détecter les tentatives d'intrusion de votre véhicule, sans qu'un ouvrant n'ait été forcé
The microwave sensor of the XR5CAB car alarm detect intrusion attempts on your vehicle without an opening has been forced

MODULES EN OPTIONS

La centrale/sirène de la XR5 ou XR5-CAB permet de recevoir jusqu'à 9 modules radios. Vous pouvez augmenter le niveau de protection de votre alarme en ajoutant les modules radios suivants

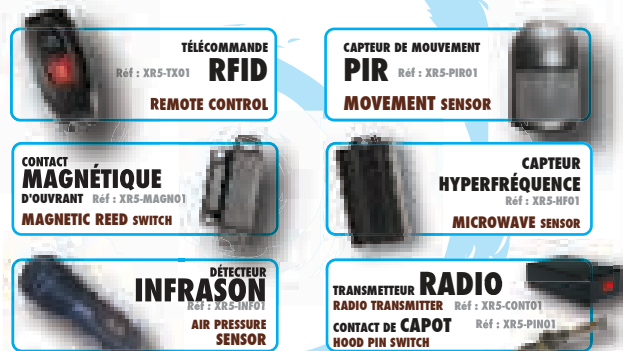

AFFECTATIONS	XR5			
	XR5CAB			
TARIF • PRICE				
POIDS • WEIGHT	0.950 KG			
DIMENSIONS	15 x 9 x 8,5 cm			
PACKAGING	Boite carton couleurs / Color cardboard box			
CARTON	12 PCS			
GENCODE		XR5		
		XR5CAB		
CERTIFICATION	R&TTE REACH			
GARANTIE GUARANTEE	3 ANS YEARS			

ALARME CAMPING CAR

Xray

XR5-CC

MOTORHOME ALARM

new



FONCTIONS PRINCIPALES
100% compatible véhicules multiplexés
2 télécommandes RFID
Capteur par pression d'air infrasonique
Détecteur magnétique des ouvrants
(Capteur hyperfréquence en option)
Capteur de chocs télé réglable sur 8 niveaux
Capteur de consommation de courant éjectable
Sirène radio codée (sans fils) 118 dB
Installation en 5 min. (2 fils) & 100% universelle

KEY FEATURES
100% compatible multiplexed vehicles
2 remote controls RFID
Infrasonic air pressure sensor
Magnetic detector (doors, windows..)
Microwave sensor (optional)
Shock sensor adjustable by remote on 8 levels
Current consumption sensor (programmable)
Coded siren radio (wireless) 118 dB
Installation in 5 min. (2 wires) & 100% universal



INSTALLATION SIMPLE & RAPIDE • 2 fils servent à connecter la centrale/sirène, les capteurs de mouvement, magnétique & infrasonique sont autonomes sur batterie ou piles (2 à 3 ans d'autonomie). Le transmetteur RADIO se connecte soit au capteur de capot, soit à un élément électrique du véhicule. En moins de 30 minutes, un débutant installe une XR5-CC!

FAST & EASY INSTALLATION • 2 wires are used to connect the main unit / siren, motion sensors, magnetic & Infrasonic are autonomous on car battery or batteries (2 to 3 years of battery life). The radio transmitter is connected either to the pin switch or to an electric info of the vehicle. In less than 30 minutes, a beginner installs a XR5-CC!



Xray

Camping Car
Motorhome



Les véhicules de loisirs camping cars sont particulièrement sujets aux effractions et agressions. Le nouveau système de sécurité Xray MotorHome de Beeper offre des capteurs spécifiques aux besoins d'un camping car et une installation 100% universelle & simple.

Motorhome are particularly subject to burglary and assault. The new security system Beeper Xray Motorhome gives specific sensor for motorhomes & an easy & 100% universal installation.

AFFECTATIONS



TARIF • PRICE



POIDS • WEIGHT 1.320 KG

DIMENSIONS 15,5 x 12 x 11 cm

PACKAGING Boîte carton couleurs / Color cardboard box

CARTON 12 PCS

GENCODE



XR5CC

CERTIFICATION

R&TTE
REACH



**GARANTIE
GUARANTEE**

**3 ANS
YEARS**

ALARME VERROUILLAGE

TSX99

DOOR LOCKING CAR ALARM



Le système d'alarme BEEPER THUNDERSTORM TSX99 est un système simple, économique. Elle offre pourtant des fonctions ultra complètes avec verrouillage centralisé universel, coupure moteur, anti car-jacking, capteur de chocs à 2 niveaux, etc

...

N'hésitez plus à bien protéger votre auto !

The BEEPER THUNDERSTORM TSX99 is the security system easy to use, low budget. It gives nevertheless a very large range of functions with universal central door locking, engine cut-off, anti car-jacking, 2 stages shock sensor, etc ... Do not wonder if you need the very best protection for your car !



FONCTIONS PRINCIPALES

Verrouillage/déverrouillage centralisé des portes
2 télécommandes
Périmétrie d'habitacle portes, capot, coffre
Capteur de chocs réglable par potentiomètre
Sirène électronique 118 dB

KEY FEATURES

Remote controled door locking/unlocking
2 remote controls
Autonomous door, hood, trunk opening
Shock sensor adjustable by potentiometer
Electronic siren 118 dB

AFFECTATIONS 

TARIF • PRICE 

POIDS • WEIGHT 0.900 KG
DIMENSIONS 15,5 x 11,5 x 11 cm
PACKAGING Boîte carton couleur / Color cardboard box
CARTON 12 PCS
GENCODE  TSX99
366 1546 100479

CERTIFICATION CEM • RTE • ROHS

GARANTIE 1 AN
GUARANTEE YEAR



ALARME UNIVERSELLE

Xray XR1

UNIVERSAL ALARM

L'alarme auto BEEPER XRAY XR1 est un système simple et performant. La communication entre les différents éléments se fait par radio transmission **RFID (Radio Fréquence IDentification)** ce qui permet une installation d'un système complet avec seulement 2 fils. La BEEPER XRAY XR1 est donc 100% universelle et 100% sans risque pour votre véhicule.

BEEPER XRAY XR1 car alarm is a simple and powerful system. The communication between the various elements is done by radio transmission RFID (Radio Frequency IDentification) what allows an installation of the complete system with only 2 wires. BEEPER XRAY XR1 is thus 100% universal and 100% without risk for your vehicle.

FONCTIONS PRINCIPALES

- 100% compatible véhicules multiplexés
- 2 télécommandes RFID (activation & désactivation automatiques à proximité)
- Volumétrie autonome par pression d'air infrasonique
- Périmétrie d'habitacle autonome par pression d'air infrasonique
- Capteur de chocs télé réglable sur 8 niveaux
- Capteur de consommation de courant éjectable
- Module infrasonique, radio & RFID sur allume-cigare auto rechargeable
- Sirène radio codée (sans fils) 118 dB
- Installation en 5 min. (2 fils) & 100% universelle

KEY FEATURES

- 100% compatible multiplexed vehicles
- 2 remote controls RFID (proximity automatic activation & deactivation)
- Autonomous infrasonic air pressure sensor
- Autonomous door & trunk opening trigger by infrasonic air pressure
- Shock sensor adjustable by remote on 8 levels
- Current consumption sensor (programmable)
- Infrasonic radio module & RFID on car cigar-lighter rechargeable
- Coded siren radio (wireless) 118 dB
- Installation in 5 min. (2 wires) & 100% universal

RFID

radio fréquence identification

La technologie développée pour la Beeper XRAY XR1 est la Radio Fréquence IDentification (RFID) ce qui permet la transmission sans fils des données entre les différents éléments du système et la reconnaissance automatique entre eux.

À proximité du véhicule, la télécommande XRAY sera reconnue automatiquement par la centrale, il n'est donc plus utile de presser le bouton de la télécommande. Le système se chargera seul d'activer et désactiver le système dans un rayon de 10 m.

The technology developed for Beeper XRAY XR1 is Radio Frequency Identification (RFID) that allows transmission without wire of the data between the different elements of the system and the automatic recognition between them.

Closed to the vehicle, remote control XRAY will be recognized automatically by the main unit, it is not thus more useful to press the button of the remote control. System will be activated and deactivated automatically in a range of 10 m.

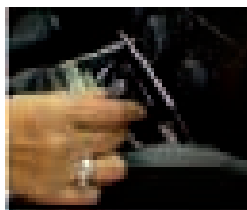
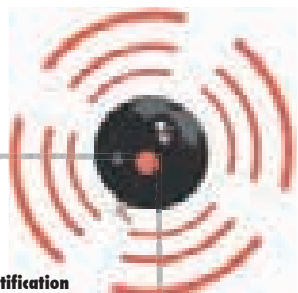

Placez le module dans l'allume-cigare
Place the module in the cigar-lighter



Connectez les 2 fils de la sirène à la batterie
Connect the 2 wires of the siren on the car



AFFECTATIONS



TARIF • PRICE



POIDS • WEIGHT 0.500 KG
DIMENSIONS 17 x 17 x 7 cm
PACKAGING Boîte carton couleur / Color cardboard box
CARTON 20 PCS
GENCODE  XR1

CERTIFICATION CEM • RTTE • ROHS



GARANTIE 3 ANS
GUARANTEE 3 YEARS

MODULE TÉLÉCOMMANDÉ VERROUILLAGE CENTRALISÉ

TSX2

KEYLESS ENTRY REMOTE MODULE

Si votre véhicule ne dispose pas de télécommandes pour contrôler le verrouillage centralisé, il suffit de connecter ce module sur les commandes d'origine et les télécommandes permettront alors le verrouillage et le déverrouillage à distance de votre véhicule.

If your vehicle does not have remotes to control door locking, simply connect the module to the original central door locking and remote controls will then lock and unlock your car.

OPTIONS

Moteur 2 fils
2 wires actuator



Moteur 5 fils
5 wires actuator



Si votre véhicule n'est pas équipé de verrouillage centralisé, les moteurs de portes 2 & 5 fils permettront de motoriser votre verrouillage.

If your vehicle is not equipped with central door locking, 2 & 5 wires actuators will motorize your car doors

FONCTIONS PRINCIPALES

Installation universelle sur tout type de verrouillage centralisé (commande par 6 fils)
2 télécommandes 2 boutons

Commande de verrouillage / déverrouillage des portes

Indication lumineuse (clignotants) de verrouillage / déverrouillage

Commande de déverrouillage du coffre si commande électrique d'origine
(connexion pouvant nécessiter l'ajout d'un relais)

Fonction de recherche de véhicule à distance (clignotements des clignotants à distance)

KEY FEATURES

Universal installation on any type of central locking

2 remote controls 2 buttons

Control lock / unlock doors

Light indication (flashing) for locking / unlocking

Control trunk release if the original electrical control
(connection may require the addition of a relay)

Search function remote vehicle (flashing flashes of remote)



AFFECTATIONS

TARIF • PRICE

POIDS • WEIGHT 0.580 KG

DIMENSIONS 12 x 8 x 5 cm

PACKAGING Boîte carton couleur / Color cardboard box

CARTON 6 PCS

GENCODE TSX2
3 661546 000441

CERTIFICATION CEM • RTE • ROHS

GARANTIE GUARANTEE **1 AN YEAR**

TRANSMETTEUR D'ALARME CL1051 ALARM TRANSMITTER

Le Beeper Classic III (CL1051) est un télétransmetteur offrant les fonctions les plus simples et efficaces pour être prévenu à distance de l'effraction de votre véhicule. Il peut être couplé avec un système d'alarme, l'ouverture de vos portes...

The Beeper Classic III (CL1051) is a remote transmitter offering the simplest functions and effective distance to be notified of the burglary of your vehicle. It can be paired with an alarm system, opening your doors ...

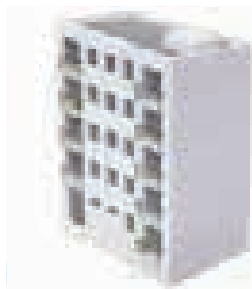

Parking sous sol d'immeuble, le signal est capable de passer outre de 2 à 3 étages

Underground parking building, the signal is able to pass off 2 to 3 storey

Véhicule équipé d'un Beeper CLASSIC
Vehicle equipped with a Beeper CLASSIC



Champ libre : Portée maximale 500 mètres
Open field : Maximum 500 meters



Pavillon traditionnel : avec 2 murs à traverser, la portée est en moyenne de 150 à 300 mètres

Traditional house : with two walls to cross, the range is on average 150 to 300 meters

FONCTIONS PRINCIPALES

Portée de 100 à 500m
Module universel
Mémoire des alertes
8 modes d'alertes au choix:
- 3 bips
- 4 mélodies
- 1 mode vibration

KEY FEATURES

Range of 100 to 500m
Universal Module
Memory alerts
8 modes of alerts to choose from:
- 3 beeps
- 4 songs
- A vibration mode

COMPATIBLE AVEC NOS ALARMES

TSX99



AXESS



* Pour installer un transmetteur CL1051 sur votre alarme Axess, il faut s'équiper de modules complémentaires. Nous vous conseillons de contacter notre service technique pour plus de renseignements

* To install a transmitter CL1051 on your alarm AXESS, we must add some module. We recommend to contact our technical department for more information

AFFECTATIONS



TARIF • PRICE



POIDS • WEIGHT

0.500 KG

DIMENSIONS

15 x 10 x 3,5 cm

PACKAGING

Boite carton couleur / Color cardboard box

CARTON

50 PCS

GENCODE



CL1051

356749 1200021

CERTIFICATION

CEM • RTTE • ROHS









GARANTIE
GUARANTEE

1 AN
YEAR

Tableau comparatif des systèmes de sécurité 2 ROUES

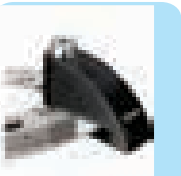

Comparative table of the MOTORCYCLE security systems

							
	X7R	X6R	X-ONE	X3R	ANBD100 ANBCH100	ANBCH100	
Par ordre de prix décroissant							Price descending order
Système Bi-directionnel	<input checked="" type="checkbox"/>	<input checked="" type="checkbox"/>	<input checked="" type="checkbox"/>				2 way System
Mono-directionnel	<input checked="" type="checkbox"/>	<input checked="" type="checkbox"/>		<input checked="" type="checkbox"/>			1 way
Télécommandes	2	2	1	2			Remotes
Avec écran LCD	<input checked="" type="checkbox"/>	<input checked="" type="checkbox"/>	<input checked="" type="checkbox"/>				With LCD display
Simple sans écran	<input checked="" type="checkbox"/>	<input checked="" type="checkbox"/>		<input checked="" type="checkbox"/>			Simple without display
Portées							Ranges
Du véhicule à la télécommande	500 m.	300 m.	300 m.				From car to remote
De la télécommande au véhicule	60 m.	60 m.	60 m.	60 m.			From remote to car
Sirène							Siren
Auto-alimentée	<input checked="" type="checkbox"/>	<input checked="" type="checkbox"/>	<input checked="" type="checkbox"/>	<input checked="" type="checkbox"/>	<input checked="" type="checkbox"/>	<input checked="" type="checkbox"/>	Battery back-up
Electronique							Electronic
Démarrage à distance	<input checked="" type="checkbox"/>	<input checked="" type="checkbox"/>	<input checked="" type="checkbox"/>	<input checked="" type="checkbox"/>			Remote start
Mode silencieux	<input checked="" type="checkbox"/>						Silent mode
Capteurs de chocs	<input checked="" type="checkbox"/>	<input checked="" type="checkbox"/>	<input checked="" type="checkbox"/>	<input checked="" type="checkbox"/>	<input checked="" type="checkbox"/>	<input checked="" type="checkbox"/>	Shock sensor
Chaîne antivol						<input checked="" type="checkbox"/>	Antitheft chain
Temps d'installation indicatif*	1 h.	1 h.	5 min	1 h.	0 min.	0 min.	Installation time (indication*)
Niveau de difficulté Expert							Expert Installation skill
Confirmé	<input checked="" type="checkbox"/>		<input checked="" type="checkbox"/>	<input checked="" type="checkbox"/>	<input checked="" type="checkbox"/>	<input checked="" type="checkbox"/>	Confirmed
Débutant		<input checked="" type="checkbox"/>					Beginner
Garantie	3 ans • 3 years	1 an • 1 year	1 an • 1 year	3 ans • 3 years	3 ans • 3 years	3 ans • 3 years	Guarantee
Gamme tarif	€€	€	€	€	€	€	Price range
Page catalogue	23	24	25	26	27	27	Catalogue page

* Temps d'installation donné à titre indicatif, il peut être plus ou moins élevé en fonction du type de véhicule

* Installation time as a rough guide, it may be higher or lower depending on the type of vehicle



Le système d'alarme BEEPER X7R est sans aucun doute le système de protection électronique pour moto le plus évolué du marché. Sa télécommande bi-directionnelle vous permettra d'être prévenu en cas d'effraction de votre moto jusqu'à 600 m. *

The BEEPER X7R alarm system is without any doubt the most advanced motor bike electronic security system. Its 2 way remote control will allow you to be informed in the event of thief attempt up to 600 m. of your motor bike. *

La centrale du système X7R est imperméable aux projections d'eau. Elle a été étudiée pour résister aux intempéries et aux conditions d'utilisations de votre moto et même de votre quad. Intégré à la centrale, le système SHOCKLIFT™ breveté est un capteur électronique tri-dimensionnel détectant les soulèvements, les inclinaisons, les chocs et les vibrations. Le réglage indépendant se fait par la télécommande sur 4 niveaux. Le X7R dispose d'une fonction BIKE JACK™ qui empêchera le redémarrage de votre moto après un braquage.

The main unit of system X7R is waterproof to water projections. It studied to resist the bad weather and the conditions of use of your motor bike and even of your quad. Built-in the main unit, the patented system SHOCKLIFT™ is a three-dimensional electronic sensor detecting risings, slopes, shocks and vibrations. The independent adjustment is done by the remote control on 4 levels. The X7R has a function BIKE JACK™ that will prevent the starting of your motor bike after a bike-jacking.

FONCTIONS PRINCIPALES

Télécommande bi-directionnelle (x 1)
 Alerte Beeper jusqu'à 600 mètres (en champ libre) *
 Portée de télécommande vers moto jusqu'à 50 m. *
 Ecran à cristaux liquides LCD rétro-éclairé multicolore
 Démarrage à distance sécurisé
 Centrale étanche et anti-vibrations
 Capteur de chocs et de soulèvement breveté SHOCKLIFT™
 Anti-bike-jacking BIKE JACK™ innovant
 Coupure moteur intégrée
 Arrêt d'urgence du système par bouton poussoir secret
 Télécommande mono-directionnelle (x 1)

KEY FEATURES

2 way remote (x 1)
 Beeper alert up to 600 meters (in open field) *
 Range from remote to motorbike up to 50 meters *
 Liquid crystal display LCD backlighting
 Secure remote start
 Main unit waterproof and vibration-proof.
 Patented shock sensor and anti-lift SHOCKLIFT™
 Anti-bike-jacking BIKE JACK™
 Integrated motor off
 Emergency stop push-button system secret
 1 way remote (x 1)

ALARME BI.DIRECTIONNELLE DEMARRAGE A DISTANCE

X7R

REMOTE STARTER 2 W A Y ALARM

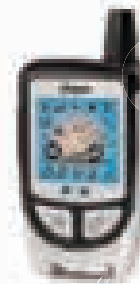

**PORTÉE DE COMMANDE
 de la télécommande au 2 roues
 60 m. en champ libre**

**RANGE FROM THE REMOTE
 to the motorbike is 60 m.**

**PORTÉE D'ALERTE
 du 2 roues à la télécommande
 600 m. en champ libre**
**RANGE FROM THE MOTORBIKE
 to the remote is 600 m.**

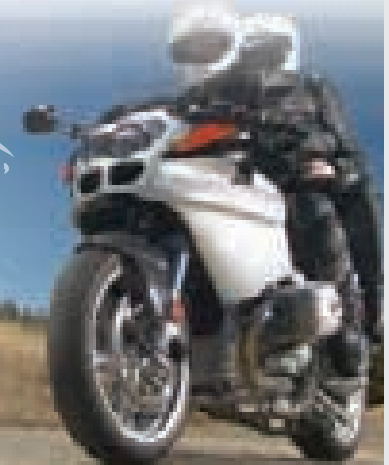

AFFECTATIONS



TARIF • PRICE



POIDS • WEIGHT 0.450KG
 DIMENSIONS 22,5 x 21,5 x 5,5 cm
 PACKAGING Boite carton couleur / Color cardboard box
 CARTON 20 PCS
 GENCODE  X7R

CERTIFICATION CEM • RTE • ROHS



**GARANTIE
 GUARANTEE** **3** ANS
 YEARS



Le système d'alarme BEEPER X6R SCOOTER est sans aucun doute le système de protection électronique pour scooter & moto le plus évolué du marché. Sa télécommande bi-directionnelle vous permettra d'être prévenu en cas d'effraction jusqu'à 500 m. de votre deux roues. *

The BEEPER X6R SCOOTER alarm system is without any doubt the most advanced motor bike & scooter electronic security system. Its 2 way remote control will allow you to be informed in the event of thief attempt up to 500 Mr. of your motor bike.*

ALARME BI.DIRECTIONNELLE DEMARRAGE A DISTANCE

X6R

REMOTE STARTER 2WAY ALARM

La centrale du système X6R est imperméable aux projections d'eau. Elle a été étudiée pour résister aux intempéries et aux conditions d'utilisations de votre moto ou scooter...
Intégré à la centrale, le système SHOCKLIFT™ breveté est un capteur électronique tri-dimensionnel détectant les soulèvements, les inclinaisons, les chocs et les vibrations. Le réglage indépendant se fait par la télécommande sur 8 niveaux.

L'installation de l'alarme X6R se fait en connectant directement la centrale sur le connecteur d'origine de la plupart des scooters et motos d'origine chinoise



The alarm unit connection is done directly thanks to an OEM connector on most of chinese made scooters and motorcycles



The main unit of system X6R is waterproof to water projections. It studied to resist the bad weather and the conditions of use of your motor bike or scooter...
Built-in the main unit, the patented system SHOCKLIFT™ is a three-dimensional electronic sensor detecting risings, slopes, shocks and vibrations. The independent adjustment is done by the remote control on 8 levels.

FONCTIONS PRINCIPALES

- Télécommande bi-directionnelle (x 1)
- Télécommande mono-directionnelle (x 1)
- Démarrage à distance du scooter
- Alerte Beeper jusqu'a 500 mètres (en champ libre) *
- Portée de télécommande vers moto jusqu'à 50 m. *
- Télécommande avec LED & buzzer intégrés
- Centrale étanche et anti-vibrations
- Capteur de chocs et de soulèvement breveté SHOCKLIFT™
- Micro-sirène électronique 110 dB

KEY FEATURES

- 2 way remote (x 1)
- 1 way remote (x 1)
- Scooter engine remote starting
- Beeper alert up to 500 meters (in open field) *
- Range from remote to scooter up to 50 meters *
- Remote with led & buzzer built-in
- Main unit waterproof and vibration-proof.
- Patented shock sensor and anti-lift SHOCKLIFT™
- Micro siren battery back-up



**PORTÉE DE COMMANDE
de la télécommande au 2 roues
60 m. en champ libre
RANGE FROM THE REMOTE
to the motorbike is 60 m.**

**PORTÉE D'ALERTE
du 2 roues à la télécommande
500 m. en champ libre
RANGE FROM THE MOTORBIKE
to the remote is 500 m.**



AFFECTATIONS



TARIF • PRICE



POIDS • WEIGHT 0.800 KG

DIMENSIONS 25 x 18 x 3,5 cm

PACKAGING Boîte carton couleur / Color cardboard box

CARTON 40 PCS

GENCODE



CERTIFICATION CEM • RTTE • ROHS



**GARANTIE
GUARANTEE** **3** ANS
YEARS

* Portée(s) maximale(s) donnée(s) à titre indicatif en champ libre sans obstacles ni perturbation électronique

* Scope(s) up given for information as a free field without obstacles or electronic disturbance.



Le système d'alarme BEEPER X3R SCOOTER est très simple d'utilisation. Il protège votre deux roues en toutes circonstances. Ses deux télécommandes de finition métallique permettent de démarrer à distance votre scooter jusqu'à 50 m. en champ libre.*

The alarm system BEEPER X3R scooter is very easy to use. It protects your two wheels at all times. Its metallic finish two remotes can remotely start your scooter up to 50 m. in free field *

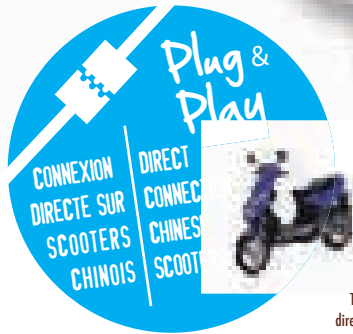

L'installation de l'alarme X&R se fait en connectant directement la centrale sur le connecteur d'origine de la plupart des scooters et motos d'origine chinoise.

The alarm unit connection is done directly thanks to an OEM connector on most of chinese made scooters and motorcycles

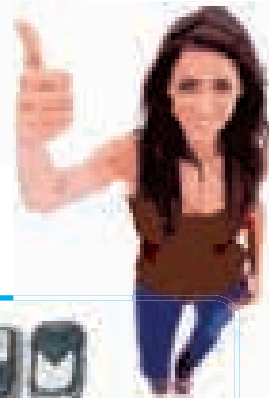

CACHE BOUTON COULISSANT

Grâce à son cache bouton coulissant, votre télécommande ne peut pas se déclencher dans votre poche. Vous ne risquez plus par inadvertance de presser sur un bouton de la télécommande.

HIDDEN SLIDER BUTTON

With its cache slider, your remote can not go off in your pocket. You no longer risk of inadvertently pressing a button on the remote.

FONCTIONS PRINCIPALES

- 2 Télécommandes avec cache bouton coulissant
- Détection des chocs à deux niveaux d'alerte SHOCKLIFT™
- Réglage de 4 niveaux de sensibilité des chocs
- Détection anti-inclinaison SHOCKLIFT™
- 2 niveaux d'alerte en cas d'inclinaison ou chocs du 2 roues
- Mémoire d'alarme à la désactivation du système
- Coupure moteur intégrée
- Anti bike-jacking
- Portée de télécommande vers moto jusqu'à 50 m. (en champ libre) *
- Démarrage à distance sécurisé
- Mode Panique : Recherche et localisation du 2 roues à distance
- 100% Universelle, s'installe sur toute moto et tout scooter
- Connecteur PLUG & PLAY pour les scooters/motos d'origine chinoise

KEY FEATURES

- Remote Control with 2 cache slider
- Detection of impact at two levels of alert SHOCKLIFT™
- Setting sensitivity levels 4 shocks
- Detecting anti-tilt SHOCKLIFT™
- Two levels of alert in case of tilting or impact of two wheels
- Memory alarm deactivation system
- Cut engine integrated
- Anti bike-jacking
- Range of remote control motorcycle up to 50 m. (open) *
- Secure Remote Start
- Panic Mode: Search and location of the 2 wheels distance
- 100% Universal, installs on any and all motorcycle scooter
- Plug & Play for scooters / motorcycles from China.

ALARME DEMARRAGE A DISTANCE X3R REMOTE STARTER ALARM



AFFECTATIONS



TARIF • PRICE



POIDS • WEIGHT 0.450 KG

DIMENSIONS 20 x 20 x 5 cm

PACKAGING Boîte carton couleur / Color cardboard box

CARTON 10 PCS

GENCODE  X3R

CERTIFICATION CEM • RTTE • ROHS



GARANTIE 3 ANS
GUARANTEE YEARS

* Portée(s) maximale(s) donnée(s) à titre indicatif en champ libre sans obstacles ni perturbation électronique

* Scope(s) up given for information as a free field without obstacles or electronic disturbance.

new



L'alarme Xone a été conçue pour assurer une protection efficace de votre deux roues mais surtout pour être installé par tout le monde. Rien de plus simple, il suffit de brancher les deux fils de la centrale du système directement sur le (+) et (-) de votre batterie.

The Xone Alarm was designed to ensure effective protection of your motorcycle but mostly to be installed by anyone. Nothing more simple, just plug the two wires of the main unit system directly on the (+) and (-) of your battery.

Le système d'alarme BEEPER XONE en plus d'être 100% universel, est très certainement le plus simple à installer du marché, grâce à son branchement en deux fils à connecter directement sur la batterie. Sa télécommande bi-directionnelle vous permettra d'être prévenu en cas d'effraction jusqu'à 500 m. de votre deux roues. *

The Beeper X.ONE motorcycle alarm system is 100% universel and surely the easiest system to connect on your motorcycle. Only 2 wires to connect on the battery will operate the whole 2 way alarm. It's 2 way remote will alert you in case of break-up attempt in a range up to 500m. of your motorcycle *



ALARME BI.DIRECTIONNELLE



2 W A Y ALARM

* Portée(s) maximale(s) donnée(s) à titre indicatif en champ libre sans obstacles ni perturbation électronique

* Scope(s) up given for information as a free field without obstacles or electronic disturbance.

AFFECTATIONS



TARIF • PRICE



POIDS • WEIGHT 0.450 KG

DIMENSIONS 20 x 20 x 5 cm

PACKAGING Boîte carton couleur / Color cardboard box

CARTON 10 PCS

GENCODE  398154600043

X1R

CERTIFICATION CEM • RTE • ROHS



GARANTIE 3 ANS
GUARANTEE YEARS

FONCTIONS PRINCIPALES

- Télécommande bi-directionnelle (x 1)
- Télécommande mono-directionnelle (x 1)
- Alerte Beeper jusqu'à 500 mètres (en champ libre) *
- Portée de télécommande vers moto jusqu'à 50 m. *
- Télécommande avec LED & buzzer intégrés
- Centrale étanche et anti-vibrations
- Capteur de chocs et de soulèvement breveté SHOCKLIFT™
- Micro-sirène électronique 110 dB

KEY FEATURES

- 2 way remote (x 1)
- 1 way remote (x 1)
- Beeper alert up to 500 meters (in open field) *
- Range from remote to scooter up to 50 meters *
- Remote with led & buzzer built-in
- Main unit waterproof and vibration-proof.
- Patented shock sensor and anti-lift SHOCKLIFT™
- Micro siren battery back-up



Le bloque disque alarme vous permet de stationner votre véhicule de partout en toute sécurité. Un capteur de chocs et vibrations est intégré au bloque-disque. Sa sirène d'une puissance de 110 décibels vous assure d'être informé en cas de tentatives d'effractions de votre moto ou scooter. Son boîtier en acier trempé inoxydable et inviolable est un gage de qualité et de sécurité pour de nombreuses années.

Une chaîne s'intègre dans le bloque-disque alarme. Ce système assure une protection exemplaire et modulaire : bloque-disque utilisable seul pour un arrêt rapide ou intégration de la chaîne pour un stationnement plus long.

The disc lock alarm allows you to park your vehicle anywhere safely. A shock and vibration sensor is integrated into the disc lock. Its a siren output of 110 decibels sure to be informed in case of attempted burglary of your bike or scooter. Its hardened stainless steel case and inviolable is a guarantee of quality and safety for many years.

A string is part of the disc lock alarm. This system provides exemplary protection and modular disc lock usable only for a quick stop or chain integration for parking longer.



Boîtier inviolable anti-perçage en acier trempé

housing inviolable Anti-drilling hardened steel



Détecteur de chocs & de vibrations intégré

Shock sensor & built-in vibration



Pré-alerte par bips sonores dissuasifs

Pre-alert beeps deterrent



Sirène 110 décibels au son perçant

110 decibel siren to sound piercing



Résiste aux intempéries & à la corrosion

Weather resistant & corrosion



Mini sac de transport et de protection

Mini bag and protection



2 clés de sécurité anti-effraction

Two security keys burglar

AN.BD100

AN.BCH100

AFFECTATIONS



TARIF • PRICE



POIDS • WEIGHT 1.880 KG • 0.600 KG

DIMENSIONS 21 x 56 x 5 cm • 13,5 x 19,5 x 6

PACKAGING Plastique double coque / Clamshell

CARTON 20 PCS • 40 pcs

GENCODE



AN-BCH100



AN-BD100

CERTIFICATION CEM • RTE • ROHS



GARANTIE 3 ANS
GUARANTEE YEARS



Fourni avec 2 clés de sécurité, sacoche de transport, 6 piles incluses + 6 piles de rechange

Supplied with 2 security keys, carrying case, batteries included 6 + 6 spare batteries

27

BLOQUE DISQUE ALARME

AN BD100 AN BCH100

LOCK DISK ALARM

Chaîne aux maillons en acier trempé inviolable et non sectionnable au coupe-boulon ou à la scie en métaux. Chaîne recouverte d'un manchon en nylon anti-chocs et anti-rayures. Longueur chaîne = 1 mètre

The chain links made of hardened steel and non-switchable to tamper bolt cutters or metal with a saw.Chain with a nylon sleeve shock-proof and scratch resistant. Chain length = 1 meter



BLOQUE DISQUE ALARME + CHAÎNE 1 m.

LOCK DISK ALARM + 1 m. CHAIN

VEUILLEZ VOUS GARDER
EN MARCHE ARRÉRÉ



Aide au stationnement

Caméras de recul
Radars de recul

Page 29

Page 40

Parking assistance

Rear view systems
Parking sensors

Page 29

Page 40

400

400 people die each year in Europe * for defective rear vision or a blind spot ! By equipping your vehicle with a rear view system, you significantly increase the security of your vehicle. The cameras provide surveillance of the rear but also any other blind spot, parking sensor alone or in addition to the cameras can be alerted when there is an obstacle in the backfield of your vehicle.

400 personnes meurent chaque année en Europe * suite à un défaut de vision arrière ou d'angle mort ! En équipant votre véhicule d'un système d'aide au stationnement BEEPER,

vous augmentez sensiblement la sécurité de votre véhicule. Les caméras offrent une surveillance de la partie arrière mais aussi de tout autre angle mort, les radars de recul seuls ou en complément des caméras permettent d'être alerté dès présence d'un obstacle dans le champ arrière de votre véhicule.

* Source : directive 2007/38/CE du parlement européen et du conseil du 11 juillet 2007. Les caméras et les radars de recul BEEPER sont conformes aux exigences de cette directive

* Source : Directive 2007/38/EC of the European Parliament and the Council of 11 July 2007. BEEPER product meet the requirements of this Directive equipment for vehicle electronic systems of mirrors

Tableau comparatif des VIDÉOS DE RECUL



Comparative table of the REAR VIEW SYSTEMS

											
	RPRO35	RPRO36	RPRO87QUAD	RPRO699	RWEC200X	RWEC100X-RF	RWEC110X	RWEC99X	RW035P-2 RW035P-RF		
Système Filaire Sans fils	<input checked="" type="checkbox"/> <input checked="" type="checkbox"/> RPRO35RF	<input checked="" type="checkbox"/> <input checked="" type="checkbox"/> RPRO67RF	<input checked="" type="checkbox"/>	<input checked="" type="checkbox"/>	<input checked="" type="checkbox"/>	<input checked="" type="checkbox"/>	<input checked="" type="checkbox"/>	<input checked="" type="checkbox"/>	<input checked="" type="checkbox"/> <input checked="" type="checkbox"/> RW035PRF	Wire System Wireless	
Télécommandes	<input checked="" type="checkbox"/>	<input checked="" type="checkbox"/>	<input checked="" type="checkbox"/>	<input checked="" type="checkbox"/>						Remotes	
Taille de l'écran	5,6"	7"	7"	7"	7"	7"	7"	7"	3,5"	Screen Size	
Type d'écran LCD LCD TFT HD	<input checked="" type="checkbox"/> <input checked="" type="checkbox"/>	<input checked="" type="checkbox"/> <input checked="" type="checkbox"/>	<input checked="" type="checkbox"/> <input checked="" type="checkbox"/>	<input checked="" type="checkbox"/> <input checked="" type="checkbox"/>	<input checked="" type="checkbox"/> <input checked="" type="checkbox"/>	<input checked="" type="checkbox"/> <input checked="" type="checkbox"/>	<input checked="" type="checkbox"/> <input checked="" type="checkbox"/>	<input checked="" type="checkbox"/> <input checked="" type="checkbox"/>	<input checked="" type="checkbox"/> <input checked="" type="checkbox"/>	LCD Display LCD TFT HD	
Entrées vidéo	3	3	4	2	2	4	3	2	2	Video input	
Alimentation 12V 24V	<input checked="" type="checkbox"/> <input checked="" type="checkbox"/>	<input checked="" type="checkbox"/> <input checked="" type="checkbox"/>	<input checked="" type="checkbox"/> <input checked="" type="checkbox"/>	<input checked="" type="checkbox"/> <input checked="" type="checkbox"/>	<input checked="" type="checkbox"/> <input checked="" type="checkbox"/> RWEC200X/24	<input checked="" type="checkbox"/> <input checked="" type="checkbox"/>	<input checked="" type="checkbox"/> <input checked="" type="checkbox"/> RWEC110X/24	<input checked="" type="checkbox"/> <input checked="" type="checkbox"/> RWEC99X/24	<input checked="" type="checkbox"/> <input checked="" type="checkbox"/>	12V Alimentation 24V	
Longueur câble	24 m.	24 m.	24 m.	24 m.	2 x 20 m.		20 m.	20 m.	8 m.	Cable length	
Indice d'étanchéité	IP69K	IP69K	IP69K	IP69K	IP67	IP67	IP67	IP67	IP67	Waterproof sealing	
Angle de vue	120°	120°	120°	150°	2x140°	140°	140°	140°	160°	Angle of view	
Vision de nuit	18 LEDs	18 LEDs	18 LEDs	18 LEDs	24 LEDs	18 LEDs	12 LEDs	18 LEDs	-	Night Vision	
Caméras	1	1	1	1	2 (double-foyer)	1	1	1	1 (RW035P) 2 (RW035P-2)	Cameras	
Microphone	<input checked="" type="checkbox"/>	<input checked="" type="checkbox"/>	<input checked="" type="checkbox"/>	<input checked="" type="checkbox"/>	<input checked="" type="checkbox"/>	<input checked="" type="checkbox"/>	<input checked="" type="checkbox"/>	<input checked="" type="checkbox"/>	<input checked="" type="checkbox"/>	Microphone	
Temps d'installation indicatif*	3 h.	3 h.	6 h.	3 h.	2 h.	2 h.	2 h.	2 h.	2 h.	Installation time (indication*)	
Niveau de difficulté Expert Confirmé Débutant	<input checked="" type="checkbox"/> <input checked="" type="checkbox"/> <input checked="" type="checkbox"/>	<input checked="" type="checkbox"/> <input checked="" type="checkbox"/> <input checked="" type="checkbox"/>	<input checked="" type="checkbox"/> <input checked="" type="checkbox"/> <input checked="" type="checkbox"/>	<input checked="" type="checkbox"/> <input checked="" type="checkbox"/> <input checked="" type="checkbox"/>	<input checked="" type="checkbox"/> <input checked="" type="checkbox"/> <input checked="" type="checkbox"/>	<input checked="" type="checkbox"/> <input checked="" type="checkbox"/> <input checked="" type="checkbox"/>	<input checked="" type="checkbox"/> <input checked="" type="checkbox"/> <input checked="" type="checkbox"/>	<input checked="" type="checkbox"/> <input checked="" type="checkbox"/> <input checked="" type="checkbox"/>	<input checked="" type="checkbox"/> <input checked="" type="checkbox"/> <input checked="" type="checkbox"/>	<input checked="" type="checkbox"/> <input checked="" type="checkbox"/> <input checked="" type="checkbox"/>	Expert Installation skill Confirmed Beginner
Garantie	3 ans • 3 years	3 ans • 3 years	3 ans • 3 years	3 ans • 3 years	1 an • 1 year	1 an • 1 year	1 an • 1 year	1 an • 1 year	3 ans • 3 years	Guarantee	
Gamme tarif	€€€€	€€€€	€€€€	€€€€	€€€	€€€	€€	€€	€€	Price range	
Page catalogue	30	31	32	33	36	37	38	39	40		

* Temps d'installation donné à titre indicatif, il peut être plus ou moins élevé en fonction du type de véhicule

* Installation time as a rough guide, it may be higher or lower depending on the type of vehicle

VIDEO DE REcul FILAIRe

RPRO35

WIRED REARVIEW SYSTEM



Avec son écran haute définition LCD de 5,6 pouces, le RPRO35 vous permet de surveiller l'arrière de votre véhicule comme si vous y étiez. L'intégration de celui-ci est d'ailleurs très facile de part sa petite taille et son faible encombrement.

With its high definition LCD 5.6" monitor, the RPRO35 allows you to see the back of your vehicle as if you were there. Its integration is very easy thanks to its small size.

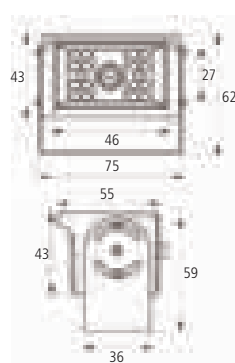
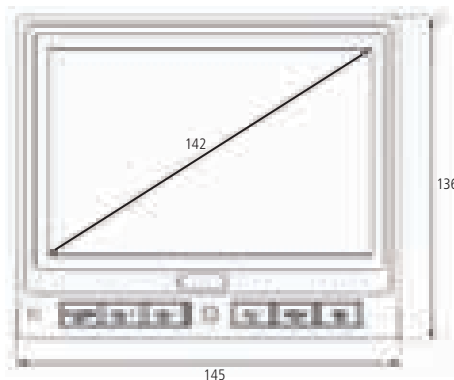

**SANS FILS
WIRELESS**
Ref : RPRO35RF

Le modèle RPRO35 existe également en version sans fils. Le kit RPRO35RF est composé d'un écran 5,6", d'une caméra arrière.
The model RPRO35 is also available in wireless. The kit RPRO35RF is composed with display of a 5.6", rearview camera.



OPTIO
Ref : RX-365

Caméra latérale à connecter au clignotant droit & gauche
Side view camera connecting to the turn signal.



Gamme RPRO
Produits de qualité supérieure répondant à des exigences spécifiques. Haute qualité approuvée et certifiée, conformes aux normes en vigueur. Garantie 36 mois.

RPRO Range
High quality product for specific need.
Approved & certified quality. Follow European standards.
3 years guarantee



FONCTIONS PRINCIPALES

- Boîtier en aluminium galvanisé
- Caméra CMOS
- Indice d'étanchéité IP69K
- Angle de vue 120°
- Tension d'utilisation de 10 à 32V. DC
- Inversion possible de l'image
- Microphone intégré
- Vision de nuit 18 LEDs infrarouge
- Adaptation automatique à la luminosité ambiante
- Câble 24m. avec connectique étanche
- Ecran LCD Haute Définition 5,6"
- 2 entrées vidéo supplémentaires
- Haut parleur intégré
- Réglages de volume, brillance, contraste
- Mode automatique de commutation en marche arrière
- Pare soleil & télécommande

KEY FEATURES

- Galvanized aluminum case
- CMOS camera
- Certified waterproof sealing IP69K
- Vision angle 120°
- Voltage 10 to 32V .DC
- Image mirroring function
- Built-in microphone
- 18 LEDs infra-red night vision
- Automatic adaptation to the ambient luminosity
- 24m. long wire with waterproof connector
- High Definition LCD Display 5,6"
- 2 optionnal camera
- Built-in loudspeaker
- Adjustments of volume, brightness, contrast
- Automatic commutation in reargear

AFFECTATIONS



TARIF • PRICE



POIDS • WEIGHT 2.00 KG

DIMENSIONS 24 x 23,5 x 9,5 cm • 34,2 x 19,1 x 8,4 cm

PACKAGING Boîte carton couleur / Color cardboard box

CARTON 10 PCS

GENCODE



RPRO35



RPRO35RF

CERTIFICATION CEM • RTTE • ROHS



GARANTIE
GUARANTEE **3** ANS
YEARS

VIDEO DE REcul FILAIRe

RPRO36

WIRED REARVIEW SYSTEM

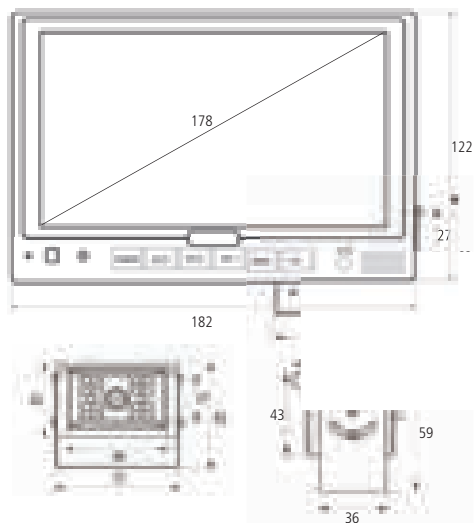

Voyez grand avec ce système de rétrovision. En effet le RPRO36 se distingue par son écran très large et sa haute définition. Idéal pour les manoeuvres minutieuses et précises.

Think big with this backup system. Indeed, the RPRO36 is remarkable by its large screen and high definition. Perfect for precise manipulation

**SANS FILS
WIRELESS**
Ref : RPRO67RF

Le modèle RPRO36 existe également en version sans fils. Le kit RPRO67RF est composé d'un écran 7", d'une caméra arrière.
The model RPRO36 is also available in wireless. The kit RPRO67RF is composed with display of a 7", rearview camera

OPTION
Ref : RX-365

Caméra latérale à connecter au clignotant droit & gauche
Side view camera connecting to the turn signal.



Gamme RPRO

Produits de qualité supérieure répondant à des exigences spécifiques. Haute qualité approuvée et certifiée, conformes aux normes en vigueur. Garantie 36 mois.

RPRO Range

High quality product for specific need. Approved & certified quality. Follow European standards. 3 years guarantee



FONCTIONS PRINCIPALES

- Boîtier en aluminium galvanisé
- Caméra CMOS
- Indice d'étanchéité IP69K
- Angle de vue 120°
- Tension d'utilisation de 10 à 32V. DC
- Inversion possible de l'image
- Microphone intégré
- Vision de nuit 18 LEDs infrarouge
- Adaptation automatique à la luminosité ambiante
- Câble 24m. avec connectique étanche
- Ecran LCD Haute Définition 7"
- 2 entrées vidéo supplémentaires
- Haut parleur intégré
- Réglages de volume, brillance, contraste
- Mode automatique de commutation en marche arrière
- Pare soleil & télécommande

KEY FEATURES

- Galvanized aluminum case
- CMOS camera
- Certified waterproof sealing IP69K
- Vision angle 120°
- Voltage 10 to 32V .DC
- Image mirroring function
- Built-in microphone
- 18 LEDs infra-red night vision
- Automatic adaptation to the ambient luminosity
- 24m. long wire with waterproof connector
- High Definition LCD Display 7"
- 2 optional camera
- Built-in loudspeaker
- Adjustments of volume, brightness, contrast
- Automatic commutation in rear gear

AFFECTATIONS



TARIF • PRICE



POIDS • WEIGHT

2.00 KG

DIMENSIONS

29,6 x 20,4 x 16 cm • 34,2 x 19,1 x 8,4 cm

PACKAGING

Boite carton couleur / Color cardboard box

CARTON

6 PCS • 10 PCS

GENCODE



RPRO36

CERTIFICATION

CEM • RTE • ROHS



GARANTIE
GUARANTEE



VIDEO DE REcul FILAIRe

RPR087 QUAD

WIRED REARVIEW SYSTEM



Le système RPR087QUAD est composé de 4 caméras (avant, arrière, gauche & droite) et d'un écran divisible en 2, 3 ou 4 zones. Les caméras peuvent être commandées par des éléments électriques du véhicule : clignotants droit et gauche, feu de recul, interrupteur optionnel, etc ...

RPR087QUAD is composed of 4 cameras (front, rear, left & right) and a splittable monitor in 2, 3 or 4 areas. The cameras can be controlled by the electrical triggers of the vehicle : left and right turn signals, reversing light, optional switch, etc ...

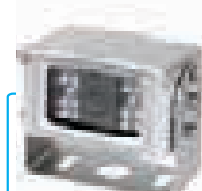
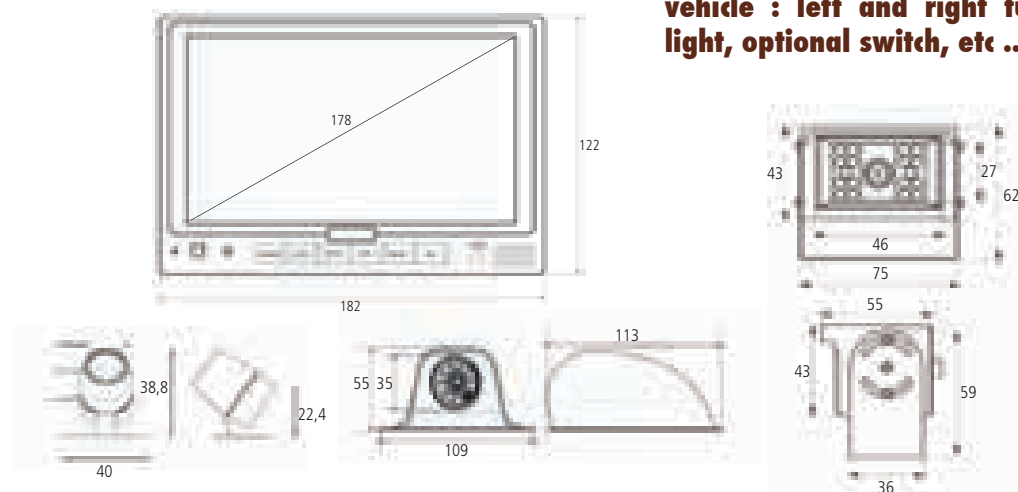

OPTION
Ref : RX-36

Possibilité d'équiper votre kit RPR087QUAD avec 4 caméras similaires de type RX-36.
Possibility to add 4 similar cameras RX-36.



Gamme RPRO
Produits de qualité supérieure répondant à des exigences spécifiques. Haute qualité approuvée et certifiée, conformes aux normes en vigueur. Garantie 36 mois.

RPRO Range
High quality product for specific need.
Approved & certified quality. Follow European standards.
3 years guarantee



FONCTIONS PRINCIPALES

- Boîtier en aluminium galvanisé
- Caméra CMOS
- Indice d'étanchéité IP69K
- Angle de vue 120°
- Tension d'utilisation de 10 à 32V. DC
- Inversion possible de l'image
- Microphone intégré
- Vision de nuit 18 LEDs infrarouge
- Adaptation automatique à la luminosité ambiante
- Câble 24m. avec connectique étanche
- Ecran LCD Haute définition 7"
- 4 entrées vidéo supplémentaires
- Haut parleur intégré
- Réglages de volume, brillance, contraste
- Mode automatique de commutation en marche arrière
- Commutation automatique caméra 1/2/3/4 en façade
- Pare soleil & télécommande

KEY FEATURES

- Galvanized aluminum case
- CMOS camera
- Certified waterproof sealing IP69K
- Vision angle 120°
- Voltage 10 to 32V. DC
- Image mirroring function
- Built-in microphone
- 18 LEDs infra-red night vision
- Automatic adaptation to the ambient luminosity
- 24m. long wire with waterproof connector
- High Quality LCD Display 5,6"
- 4 optional camera
- Built-in loudspeaker
- Adjustments of volume, brightness, contrast
- Commutation camera 1/2/3/4 on monitor face
- Automatic commutation in reargear

AFFECTATIONS



TARIF • PRICE



POIDS • WEIGHT

5.00 KG

DIMENSIONS

34,2 x 19,1 x 8,4 cm

PACKAGING

Boîte carton couleur / Color cardboard box

CARTON

10 PCS

GENCODE



RPR087QUAD

3661546101018

CERTIFICATION

CEM • RTE • ROHS



GARANTIE
3 ANS
GUARANTEE
3 YEARS

VIDEO DE REcul CHAUFFANTE

RPR0699

HEATED REARVIEW SYSTEM



Le RPR0699 est le système de vidéo de recul le plus abouti pour assurer la meilleure vision arrière de votre véhicule. Les pires conditions atmosphériques ne gêneront pas la sécurité de votre véhicule.

L'angle de vue de 150° permet une vision extra large de très haute qualité. L'obturateur automatique permet de protéger la lentille lorsque la caméra n'est pas utilisée. Un chauffage automatique se met en fonctionnement dès que la température extérieure est inférieure à +10°C

The new RPR0699 system is the most successful video decline to ensure the best rear vision for your vehicle. The worst weather conditions will not jeopardize the security of your vehicle. The viewing angle of 150° allows an extra large high quality monitoring. The shutter automatically helps protect the lens when the camera is not operated. A heating automatically goes into operation if the outer temperature reaches +10°C.

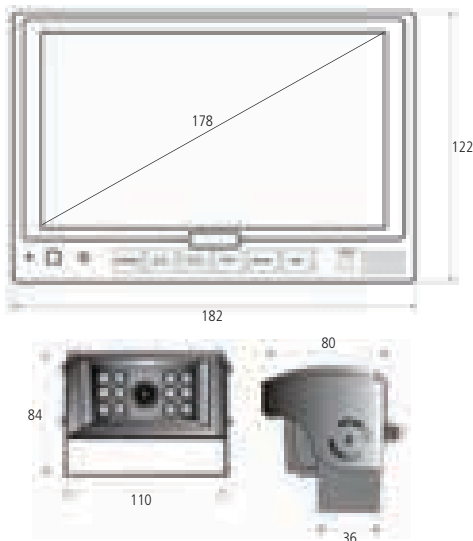

Gamme RPRO
Produits de qualité supérieure répondant à des exigences spécifiques. Haute qualité approuvée et certifiée, conformes aux normes en vigueur. Garantie 36 mois.
RPRO Range
High quality product for specific need.
Approved & certified quality. Follow European standards.
3 years guarantee

FONCTIONS PRINCIPALES

- Boîtier en aluminium galvanisé
- Caméra CMOS
- Indice d'étanchéité IP69K
- Angle de vue 150°
- Tension d'utilisation de 10 à 32V. DC
- Inversion possible de l'image
- Microphone intégré
- Vision de nuit 18 LEDs infrarouge
- Adaptation automatique à la luminosité ambiante
- Câble 24m. avec connectique étanche
- Caméra chauffante lorsque température inférieure à 10°
- Protection optimale avec obturateur électrique
- Écran LCD 7"
- 2 entrées vidéo supplémentaires*
- Haut parleur intégré
- Réglages de volume, brillance, contraste
- Mode automatique de commutation en marche arrière
- Pare soleil & télécommande

KEY FEATURES

- Galvanized aluminum case
- CMOS camera
- Certified waterproof sealing IP69K
- Vision angle 150°
- Voltage 10 to 32V. DC
- Image mirroring function
- Built-in microphone
- 18 LEDs infra-red night vision
- Automatic adaptation to the ambient luminosity
- 24m. long wire with waterproof connector
- Heater camera when temperature is lower than 10°
- Optimal protection : electronic cap
- LCD Display 5,6"
- 2 optional camera *
- Built-in loudspeaker
- Adjustments of volume, brightness, contrast
- Automatic commutation in reargear

* Une seule caméra chauffante possible.
* Only one heated camera

AFFECTATIONS

TARIF • PRICE €€€€

POIDS • WEIGHT 2,5 KG
DIMENSIONS 29,6 x 20,4 x 16 cm
PACKAGING Boîte carton couleur / Color cardboard box
CARTON 6 PCS
GENCODE RPR0699
366 1546 100363

CERTIFICATION CEM • RTE • ROHS

GARANTIE **3 ANS** GARANTIE YEARS

VIDÉO DE REcul DOUBLE VISION RWEC200X DOUBLE LENSE REARVIEW SET

new

La double vision du système RWEC200X permet de l'utiliser comme caméra de recul mais aussi comme rétroviseur électronique.

La caméra dispose de 2 lentilles :

- la première offre une vision large et profonde pour surveiller le champ arrière du véhicule.
- La seconde est dirigée vers le pare-chocs et permet de surveiller la proximité arrière du véhicule pour éviter tout risque de collision en marche arrière.

Double vision system RWEC200X is used as backup camera but also as an electronic rearview mirror.

The camera has two lenses:

- The first provides a broad and deep field to monitor the rear of the vehicle.
- The second is directed to the bumpers and monitors the rear proximity of the vehicle to avoid collision in rear setback.



MONITEUR

- LCD TFT 7" (17.8 cm) 16:9
- Résolution : 480 x 234 RGB
- NTSC / PAL / AUTO
- Récepteur WIFI intégré
- 2 entrées vidéos* (caméra double vision)
- 1 entrée audio (caméra de recul)
- Commutateur en façade
- Ecran bleu si absence de signal
- Alimentation 12V nominal (9-14 V)
- Puissance : 7W
- Haut parleur 0,5 W intégré
- T° de fonction : -20°C + 65°C
- Dimensions : 175 x 125 x 10 MM

* Il n'est pas possible d'ajouter une autre caméra à ce système

CAMERA

- 2 x Lentilles CMOS II (0V7949)
- Angle de vue maximal : 140°
- Vision de nuit : 16 LEDs infrarouges
- Microphone intégré pour caméra de recul*
- NTSC 510 x 492 pixels
- PAL 628 x 582 pixels
- Fréquence horizontale 50 / 60 Hz
- Fréquence verticale 50 / 60 Hz
- Balance des blancs : Auto
- Résolution : 420 lignes TV
- Sortie vidéo : 1.0 Vp-P, 75 Ohm
- SN Ratio : >48 DB
- Conso max : 150 mA
- Alimentation DC 12V (9-14 V)
- T° de fonction : -20°C / +60°C

* La caméra de rétrovision ne dispose pas de microphone

En marche avant, la caméra de rétrovision est activée. En marche arrière, la caméra de recul s'active automatiquement. A tout moment, il est possible de passer de l'une à l'autre caméra.

Forward, the rear view camera operates. In reverse, the backward camera is automatically activated. At any time, you can switch from one camera to another.

**EXISTE
en 12 V
ou 24V**



Vision en VIDEO de REcul
View angle of BACKWARD camera



Vision en RÉTROVISION
View angle of REAR VIEW camera

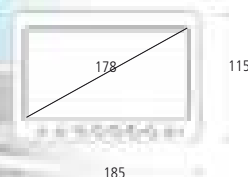

ECRAN
MONITOR

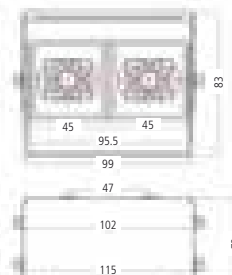

CAMÉRA • CAMERA

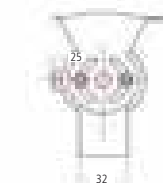

Kits complets • Full sets

RWEC200X

RWEC200X/24

Accessoires & options

RX-397
RWEC99/ECR
RWEC99/FS
RX-ECD2412

Kit écran 7" • Caméra double vision • Câbles 20 m. x 2 • 12V uniquement
Set monitor 7" • Double lens Camera • 20m. cables x 2 • 12V only

Kit écran 7" • Caméra double vision • Câble 20 m x 2 • Convertisseur 12V/24V
Set monitor 7" • Double lens Camera • 20m. cable x 2 • 12V/24V converter

Accessoires & options

Caméra double foyer • 1 maxi par écran
Double lens camera • 1 max. by monitor
Ecran 7" LCD • Monitor 7" LCD
Câblage blindé 20 m. avec connecteurs métalliques à visser
Shielded cabling 20 m. with metallic connectors to screw
Convertisseur 12V / 24V • 5 ampères • 3 fils
12V / 24V converter • 5 amps • 3 wires

AFFECTATIONS



TARIF • PRICE



POIDS • WEIGHT 2,100 KG

DIMENSIONS 24,5 x 17,5 x 12 cm

PACKAGING Boite carton couleur / Color cardboard box

CARTON 6 PCS

GENCODE



RWEC200X



RWEC200X/24

CERTIFICATION EMARK EB 10R-031031



GARANTIE
GUARANTEE



1 AN
YEAR

VIDÉO DE RECUL TRANSMISSION RADIO RVEC100X-RF WIRELESS REARVIEW SET

new

Le combiné RVEC100X-RF est le système idéal pour les véhicules de gros gabarit (fourgon, camping car) ou articulés (véhicules agricoles, remorques, vans pour chevaux ...)

Ce système de vidéo de recul peut être utilisé en tant que rétroviseur électronique (rétrovision) ou pour surveiller tout angle mort d'un véhicule. Sa caméra couleur certifiée IP67, est étanche et résiste aux projections de poussières et d'eau.

La transmission par radio-fréquence WIFI est notamment très pratique pour les engins articulés ou les remorques dont la liaison filaire est difficile à réaliser. Il n'y a désormais plus de risque de détérioration, usure ou problème d'étanchéité pour les câbles et les spirales.

The handset RVEC100X-RF is the ideal system for large-framed vehicles (van, motorhome) or articulated (agricultural vehicles, trailers ...)

This reversing video system can be used as an electronic mirror (rear view) or to monitor any blind spot of a vehicle.

Its color camera IP67 certified, is waterproof and resistant to dust and projections of water. Wireless transmission by radio-frequency is especially handy for articulated vehicles and trailers where the wire link is difficult to lead. There are no more likely to damage, wear or sealing problem for extension cables.



CAMERA WIFI

Lentille CMOS II (0V7949)
Angle de vue maximal : 140°
Vision de nuit : 18 LEDs infrarouges
Microphone intégré
Transmetteur WIFI 2.4 GHz intégré
NTSC 510 x 492 pixels
PAL 628 x 582 pixels
Fréquence horizontale 50 / 60 Hz
Fréquence verticale 50 / 60 Hz
Balance des blancs : Auto
Résolution : 420 lignes TV
Sortie vidéo : 1.0 Vp-P, 75 Ohm
SN Ratio : >48 DB
Cons max : 150 mA
Alimentation DC 12V (9-14 V)
T° de fonction : -20°C / +60°C

CAMERA WIFI

LCMOS lens II (0V7949)
Maximum viewing angle: 140°
Night vision: 18 IR LEDs
microphone
WIFI 2.4 GHz transmitter integrated
NTSC 510 x 492 pixels
PAL 628 x 582 pixels
Horizontal Frequency 50/60 Hz
Vertical Frequency 50/60 Hz
White Balance: Auto
Resolution: 420 TV lines
Video Output: 1.0 Vp-P, 75 Ohm
SN Ratio: >48 DB
Cons max: 150 mA
12V DC power supply (9-14 V)
Function T°: -20 °C / +60 °C

OPTION

RVEC100/CAM2

Caméra optionnelle 2 • 4 maxi par écran
Optional camera • 4 max. by monitor

RVEC100/CAM3

Caméra optionnelle 3 • 4 maxi par écran
Optional camera • 4 max. by monitor

RVEC100/CAM4

Caméra optionnelle 4 • 4 maxi par écran
Optional camera • 4 max. by monitor

RX-ECD2412*

Convertisseur 12V / 24V • 5 ampères • 3 fils
12V / 24V converter • 5 amps • 3 wires

* 2 modules RX-ECD2412 sont nécessaires pour transformer le RVEC100X-RF en système 24Volts
* 2 modules RX-ECD2412 are required to transform the RVEC100X-RF in a 24Volts system.

MONITEUR WIFI MONITOR WIFI

LCD TFT 7" (17.8 cm) 16:9
Résolution : 480 x 234 RGB
NTSC / PAL / AUTO
Récepteur WIFI intégré
4 entrées audios & vidéos par WIFI
Commutateur en façade
Ecran bleu si absence de signal
Alimentation 12V nominal (9-14 V)
Puissance : 7W
Haut parleur 0,5W intégré
T° de fonction : -20°C + 65°C
Dimensions : 175 x 125 x 10 MM

LCD TFT 7" (17.8 cm) 16:9
Resolution: 480 x 234 RGB
NTSC / PAL / AUTO
WIFI integrated receiver
4 audio inputs & Video WIFI
Switch on the front
Blue screen when no signal
12V nominal (9-14 V)
Power : 7W
Integrated 0.5W speaker
Function T°: -20 °C + 65 °C
Dimensions: 175 x 125 x 10 MMTR



ATTENTION

La transmission sans fils par radiofréquence a des limites techniques

- Portée maximale en champ libre : 30 m.
- La portée peut être réduite sensiblement par tout objet métallique et notamment benne, remorque, habitacle...
- La transmission peut être perturbée par des éléments externes au véhicule (antennes, transmission de vidéo-surveillance...)
- En cas de problème sur votre véhicule, il est possible d'ajouter un câble RCA entre la caméra et l'écran afin de transférer le signal de radio-fréquence en signal filaire. Veuillez contacter nos services techniques.

Veuillez préférer l'usage d'un système filaire plutôt qu'un système par radiofréquence pour une utilisation professionnelle intense

AFFECTATIONS



TARIF • PRICE



POIDS • WEIGHT 1,20 KG

DIMENSIONS 24,5 x 17,5 x 12 cm

PACKAGING Boite carton couleur / Color cardboard box

CARTON 6 PCS

GENCODE RVEC100X-RF

CERTIFICATION EMARK EB 10R-031031



GARANTIE
GUARANTEE



AN
YEAR

VIDEO DE RECU MICRO LED

RWEC110X

MICRO LED REARVIEW SYSTEM

new

Le kit complet RWEC110X s'installe facilement sur tous les véhicules du marché du type camping-car, fourgon, camion ou véhicule de gros gabarit. Il est équipé d'une micro caméra blanche, plus petite et donc plus discrète qu'une caméra de taille normale ainsi qu'un écran LED ultra fin.

The complete set RWEC110X is easily installed on all vehicles of market such as motor home, van, truck or large size vehicles. It is equipped with a white micro-camera, smaller and therefore more discreet than an usual camera and an ultra slim LED display.

FONCTIONS PRINCIPALES

- Ecran digital LED 7"
- Support avec rotule multi-directionnelle
- Micro caméra blanche
- Installation et connexion faciles
- Alimentation 12 V continu DC
- Câble 20mètres

KEY FEATURES

- Digital LED display 7"
- Bracket with knee-cap omni directional
- White micro camera
- Easy installation and connection
- 12 V power DC
- 20meters cable

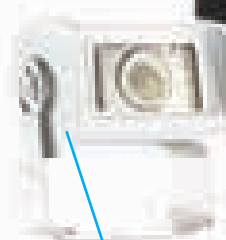

CAMERA BLANCHE
Pour une intégration plus esthétique sur votre camping car

WHITE CAMERA
For a more aesthetic integration on your motorhome

ECRAN LED
Plus fin qu'un écran normal et une qualité haute définition

LED DISPLAY
Thinner than normal display and high definition quality

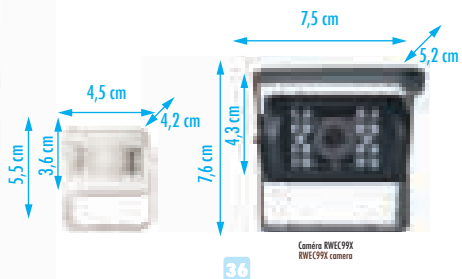

2 FOIS PLUS PETITE
QU'UNE CAMERA DE RECU
ORDINAIRE

TWICE SMALLER
THAN AN ORDINARY
REARVIEW CAMERA



AFFECTATIONS



TARIF • PRICE



POIDS • WEIGHT 1,350 KG

DIMENSIONS 23 x 16,1 x 11 cm

PACKAGING Boite carton couleur / Color cardboard box

CARTON 6 PCS

GENCODE



RWEC110X

CERTIFICATION RoHS REACH



GARANTIE
GUARANTEE **1** AN
YEAR

VIDÉO DE RECUL

RWEC99X

REARVIEW SET

Kits complets • Full sets

RWEC99X

Kit écran 7" • Caméra • Câble 20 m. • 12V uniquement
Set monitor 7" • Camera • 20m. cable • 12V only

RWEC99X/24

Kit écran 7" • Caméra • Câble 20 m. • Convertisseur 12V/24V
Set monitor 7" • Camera • 20m. cable • 12V/24V converter

Accessoires & options •

RWEC99/CAM

Accessories & Options
Caméra optionnelle • 2 maxi par écran
Optional camera • 2 max. by monitor

RWEC99/ECR

Ecran 7" LCD • Monitor 7" LCD

RWEC99/FS

Câblage blindé 20 m. avec connecteurs métalliques à visser
Shielded cabling 20 m. with metallic connectors to screw

RX-ECD2412

Convertisseur 12V / 24V • 5 ampères • 3 fils
12V / 24V converter • 5 amps • 3 wires



Le combiné RWEC99X est le système idéal pour les véhicules de gros gabarit (poids lourd, fourgon, camping car, véhicule agricole, remorque ...). Ce système peut être utilisé en tant que vidéo de recul, de rétroviseur électronique (rétrovision) ou pour surveiller tout angle mort d'un véhicule. Sa caméra couleur certifiée IP67, est étanche et résiste aux projections de poussières et d'eau.

The handset RWEC99X is the ideal system for long vehicles (truck, van, motorhome, agricultural vehicles, trailers ...). This system is a reversing video system, it can be used as an electronic mirror (rear view) or to monitor any blind spot of a vehicle. Its color camera IP67 certified, is waterproof and resistant to dust and projections of water.

MONITEUR

- LCD TFT 7" (17.8 cm) 16:9
- Résolution : 480 x 234 RGB
- NTSC / PAL / AUTO
- 2 entrées vidéos V1 & V2
- Commutateur V1 / V2 en façade
- Ecran bleu si absence de signal
- 1 entrée audio
- Alimentation 12V nominal (9-14 V)
- Puissance : 7W.S
- Haut parleur 0,5 W intégré
- T° de fonction : -20°C + 65°C
- Dimensions : 175 x 125 x 10 MM

- Microphone intégré
- NTSC 510 x 492 pixels
- PAL 628 x 582 pixels
- Fréquence horizontale 50 / 60 Hz
- Fréquence verticale 50 / 60 Hz
- Balance des blancs : Auto
- Résolution : 420 lignes TV
- Sortie vidéo : 1.0 Vp-P, 75 Ohm
- SN Ratio : >48 DB
- Conso max : 150 mA
- Alimentation DC 12V (9-14 V)
- T° de fonction : -20°C / +60°C



OPTION
Ref : RWEC99/CAM

Caméra optionnelle pour kit RWEC99X, (réf RWEC99X/CAM) à laquelle il faut ajouter le câble de connexion de 20m. (RWEC99X/FS)

Optional camera kit RWEC99X, (ref RWEC99X/CAM) which must be added to the connection cable of 20m. (RWEC99X/FS)

APPAREILS

TAUX - PRIX

PRIX - UNITÉ 139,90 €

REMARQUE 24h x 24h et 12 mo

REMARQUE Écran couleur / Color screen (16:9)

ÉCRAN 4.3"

REMARQUE 24h x 24h et 12 mo

REMARQUE 24h x 24h et 12 mo

CERTIFICATION QUALITÉ FRANÇAISE

CE **RoHS**

CAMERA SUR PLAQUE RW035-P LICENCE PLATE CAMERA

Votre caméra de recul
100% universelle,
esthétique &
discrète

Your rear-view camera
100% universal
design &
discrete



POSITIONNEMENT UNIVERSEL

Cet écran se positionne ou se fixe sur le tableau de bord en haut ou en bas du pare-brise. Dès le passage en marche arrière, la caméra permet de visualiser l'arrière du véhicule.

UNIVERSAL POSITIONING

This display is positioned and is attached to the dashboard at the top or bottom of the windshield. Once the transition in reverse, the camera can view behind the vehicle.

Le système RW035-P a été spécialement développée pour les véhicules de tourisme. De plus en plus imposants (4x4, monospaces) et garnis de pare-chocs peints, les véhicules sont de plus en plus difficiles à manoeuvrer et à stationner sans risque d'éraflures. La vision arrière apporte également une réelle sécurité en cas de passage d'un piéton ou d'un enfant derrière le véhicule. Ce kit est simple très simples à connecter et à installer sur n'importe quel véhicule.

RW035-P system has especially been developed for cars. Increasingly imposing (4x4, monospaces) and furnished with painted bumpers, these vehicles are more and more difficult to drive and park without risk of scratches. Rear vision also brings a real safety in the event of passage of a pedestrian or a child behind the vehicle. This product is very simple to connect and to install on any vehicle.

FONCTIONS PRINCIPALES

Ecran LCD 3,5"
Support avec rotule multi-directionnelle
Angle horizontal de prise de vue : 160°
Angle vertical de prise de vue : 100°
Caméra à fixer au dessus de la plaque d'immatriculation
Télémetrie avec 4 capteurs ultrasons
Installation et connexion faciles
Alimentation 12 V continu DC

KEY FEATURES

LCD display 3,5"
Bracket with knee-cap omni directional
Horizontal angle lens : 160°
Vertical angle lens : 100°
Camera to fit up on the license plate
Telemetry with 4 ultrasonic sensors
Easy installation and connection
12 V power DC

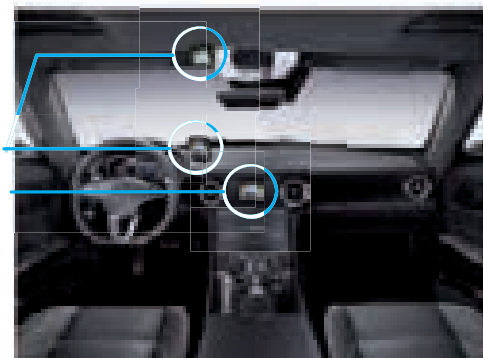

La caméra "oeil de poisson" permet de visualiser un large angle de vue derrière le véhicule : angle maximal de 160° en largeur et de 110° en hauteur.
The camera "fish eye" allows you to view a wide angle view behind the vehicle: maximum angle of 160° horizontally and 110 degrees vertically.

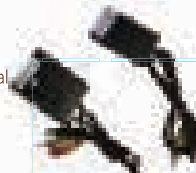

OPTION Ref : RX-75RF

Possibilité d'équiper votre kit RW035-P en transmission sans fils grâce au module RX-75RF
Possibility to add to RW035-P wireless system transmission with the optional RX-75RF



OPTION Ref : RX-32

En option, vous pouvez ajouter une caméra complémentaire pour visualiser un autre angle de vue (avant, côté, intérieur du véhicule). Cette micro-caméra peut se fixer sur un support ou s'insérer par perçage.
Optionally, you can add an additional camera to see another angle of view (front, side, inside the vehicle). This micro-camera can be mounted on a support or fit by drilling.

AFFECTATIONS

TARIF • PRICE

POIDS • WEIGHT 0,660 KG
DIMENSIONS 20,5 x 14,5 x 7,5 cm
PACKAGING Boite carton couleur / Color cardboard box
CARTON 20 PCS
GENCODE RW035P

CERTIFICATION EMARK E8 10R-031031

GARANTIE 3 ANS
GUARANTEE 3 YEARS



VIDEO DE RECU RETROVISEUR RW043P MIRROR REARVIEW SYSTEM

new



Distance des obstacles
Superposé à l'image, vous pouvez visualiser la distance des obstacles derrière votre véhicule grâce à des limites de couleur indiquant le risque de collision (ces limites superposées peuvent être supprimées)

Parking lines
Superimposed on the image, you can view the distance of obstacles behind your vehicle with color boundaries indicating the risk of collision (these limits can be superimposed deleted)..

Le kit RW043P se clipse directement sur le rétroviseur d'origine de votre véhicule pour un intégration plus discrète dans l'habitacle. Grâce à sa caméra 360° ultra discrète, vous pouvez régler l'angle de vue souhaitée et visualiser sur votre rétroviseur l'arrière de votre véhicule dès le passage de la marche arrière.

The kit RW043P snaps directly onto the original mirror of your vehicle for a more discreet integration into the cabin. Thanks to its 360° camera ultra discreet, you can adjust the angle you want and view them on your rear view mirror of your vehicle from crossing the reverse.

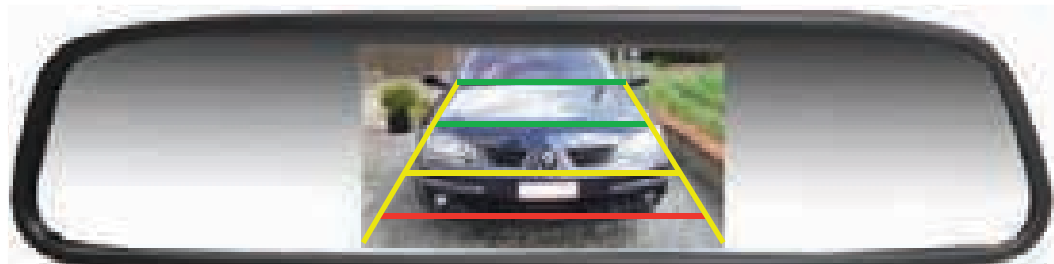

TAILLE REELLE :

Caméra discrète
La caméra s'intègre comme une caméra d'origine de façon très esthétique au niveau de la veilleuse de plaque d'immatriculation. Elle est invisible, ne modifie pas l'esthétique de votre véhicule et est 100% universelle et compatible avec votre véhicule. Elle est orientable, ce qui vous permet d'avoir un angle de vue optimal.

Discreet camera
The camera includes a camera as a very original aesthetic level of the pilot plate. It is invisible, does not change the appearance of your vehicle and is 100% universal and compatible with your vehicle. It is adjustable, allowing you to have an optimal viewing angle.

Câblage 8 m. entre caméra et écran
En option : rallonge de 8 m. pour véhicules longs (réf RX40/8)

Wiring 8 m. between camera and screen
Optional: Extension of 8 m. for long vehicles (Ref RX40/8)



Angle de vue extra large
La caméra "oeil de poisson" permet de visualiser un large angle de vue de véhicule : angle maximal de largeur et de 90° en hauteur.

Extra wide viewing angl
The camera "fish eye" can see a wide angle of view behind the vehicle: maximum angle of 140° wide and 90° high.



39

AFFECTATIONS



TARIF • PRICE



POIDS • WEIGHT 0,900 KG
DIMENSIONS 20,5 x 14,5 x 7,5 cm
PACKAGING Boite carton couleur / Color cardboard box
20 PCS
GENCODE  RW043P

CERTIFICATION REACH
R&TTE









GARANTIE
GUARANTEE **3** ANS
YEARS

Tableau comparatif des RADARS DE RECUL

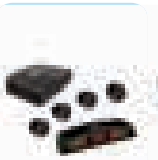
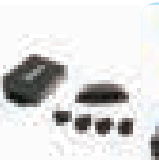

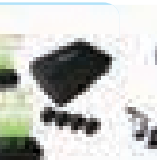
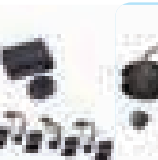
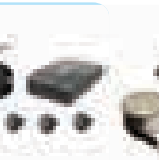
Comparative table of the PARKING SENSORS

											
	RPROI02	RK018/8	RK006	RK039RF	RE399HUDS	RE431HUD	RE999HUDS	RE004i	RE002A/4	RW035P	
Par ordre économique décroissant											Economic descending order
Système Filaire Sans fils**	<input checked="" type="checkbox"/>	<input checked="" type="checkbox"/>	<input checked="" type="checkbox"/>	<input checked="" type="checkbox"/>	<input checked="" type="checkbox"/>	<input checked="" type="checkbox"/>	<input checked="" type="checkbox"/>	<input checked="" type="checkbox"/>	<input checked="" type="checkbox"/>	<input checked="" type="checkbox"/>	Wire System Wireless
Afficheur LED LCD		<input checked="" type="checkbox"/>	<input checked="" type="checkbox"/>	<input checked="" type="checkbox"/>	<input checked="" type="checkbox"/>	<input checked="" type="checkbox"/>	<input checked="" type="checkbox"/>				LED Display LCD
Nombre de capteurs	4	8	4	4		4	4	4	4	1	Sensors
Détéction avant arrière	<input checked="" type="checkbox"/>	<input checked="" type="checkbox"/>	<input checked="" type="checkbox"/>	<input checked="" type="checkbox"/>		<input checked="" type="checkbox"/>	<input checked="" type="checkbox"/>	<input checked="" type="checkbox"/>	<input checked="" type="checkbox"/>	<input checked="" type="checkbox"/>	Front Detection Back
Peinture possible des capteurs	<input checked="" type="checkbox"/>	<input checked="" type="checkbox"/>	<input checked="" type="checkbox"/>	<input checked="" type="checkbox"/>		<input checked="" type="checkbox"/>	<input checked="" type="checkbox"/>	<input checked="" type="checkbox"/>	<input checked="" type="checkbox"/>		Painting sensors possible
Afficheur tête haute					<input checked="" type="checkbox"/>	<input checked="" type="checkbox"/>	<input checked="" type="checkbox"/>				Head Up Display
Temps d'installation indicatif*	2 h.	3 h.	2 h.	2 h.	2 h.	2 h.	3 h.	2 h.	2 h.	2 h.	Installation time (indication*)
Niveau de difficulté Expert Confirmé Débutant	<input checked="" type="checkbox"/> <input checked="" type="checkbox"/>	<input checked="" type="checkbox"/>	<input checked="" type="checkbox"/> <input checked="" type="checkbox"/>	<input checked="" type="checkbox"/>	<input checked="" type="checkbox"/> <input checked="" type="checkbox"/>	<input checked="" type="checkbox"/>	<input checked="" type="checkbox"/> <input checked="" type="checkbox"/>	<input checked="" type="checkbox"/>	<input checked="" type="checkbox"/>	<input checked="" type="checkbox"/>	Expert Installation skill Confirmed Beginner
Garantie	3 ans • 3 years	3 ans • 3 years	3 ans • 3 years	3 ans • 3 years	3 ans • 3 years	3 ans • 3 years	3 ans • 3 years	3 ans • 3 years	3 ans • 3 years	3 ans • 3 years	Guarantee
Gamme tarif	€€€€	€€	€€	€€	€	€	€	€€	€	€	Price range
Page catalogue	41	42	43	44	45	45	45	46	47	48	Catalogue page

* Temps d'installation donné à titre indicatif, il peut être plus ou moins élevé en fonction du type de véhicule

** "Sans fils" signifie que la transmission se fait par radiofréquence entre la centrale placée à l'arrière et l'afficheur placé à l'avant du véhicule.

* Installation time as a rough guide, it may be higher or lower depending on the type of vehicle

** "Wireless" means RADIO transmission between the main unit in the back and the display in the front of the vehicle

RADAR DE REcul

POIDS LOURD • BUS

RPROIRO2

PARKING SENSOR

TRUCK • BUS



Gamme RPRO

Produits de qualité supérieure répondant à des exigences spécifiques. Haute qualité approuvée et certifiée, conformes aux normes en vigueur. Garantie 36 mois.

RPRO Range

High quality product for specific need. Approved & certified quality. Follow European standards. 3 years guarantee



FONCTIONS PRINCIPALES

Centrale étanche
Puissance sonore du buzzer 92dB
4 capteurs ultrasons
Détection de 0,3 à 2,5 mètres
24 mètres de câbles

Installation possible avec une alimentation de 10 à 32 V. DC

KEY FEATURES

Waterproof central
92dB sound power of the buzzer
4 ultrasonic sensors
Detection from 0,3 to 2,5 meters
24 meters of cables

Installation possible with a power alimentation 10 to 32V.DC

Le RPROIRO2 est spécialement conçu pour les gros gabarits, la portée de ses capteurs ultrasons est de 2,5 m.

The RPROIRO2 has been specially conceived for large & long vehicles. The range of its sensors reaches 2,5 meters.



Le système RPROIRO2 présente sans aucun doute le meilleur rapport qualité prix en matière de radar de recul. Il est équipé de 4 capteurs et d'un buzzer haute puissance. Il a été développé pour l'usage des véhicules professionnels : camions, cars, bus, engins de travaux publics, À l'aide de ses 24 mètres de câbles, vous avez la possibilité de l'installer dans la plupart des véhicules de grand gabarit.

The system RPROIRO2 is undoubtedly the best value in terms of parking sensor. It is equipped with 4 sensors and a loud buzzer. Specially developed for the use of professional vehicles : trucks, vans, cars, buses, public works machinery, ... With the 24-meter cables, you can install it in most long vehicles.

AFFECTATIONS



TARIF • PRICE



POIDS • WEIGHT 2,5 KG

DIMENSIONS 29,6 x 20,4 x 16 cm

PACKAGING Boîte carton couleur / Color cardboard box

CARTON 6 PCS

GENCODE



RPROIRO2

366 1546 100 141

CERTIFICATION CEM • RTE • ROHS



GARANTIE 3 ANS GUARANTEE YEARS

RADAR AVANT & ARRIERE

RK018/8

FRONT & REAR PARKING SENSOR

new



ARRIERE	AVANT	3 niveaux d'alerte sonore
De 2,5 à 1,6 m.		Aucun son • Alerte visuelle uniquement
De 1,5 à 1,1 m.	De 1,2 à 0,8 m.	Première alerte courte Bii...Bii
De 1 à 0,4 m.	De 0,7 à 0,4 m.	Deuxième alerte plus longue Bii...Bii
De 0,3 à 0 m.	De 0,3 à 0 m.	Alerte en continue Bii...

BACKWARD	FOREWARD	3 levels of alert sound
2.5 to 1.6 m.		No audio • visual alert only
1.5 to 1.1 m.	1.2 to 0.8 m.	First Alert short Bii Bii ...
1 to 0.4 m.	0.7 to 0.4 m.	Second warning longer Bii Bii ...
0.3 to 0 m.	0.3 to 0 m.	Continue Bii alert ...

Le radar RK018/8 permet la détection des obstacles avants & arrières. L'afficheur à écran LCD indique la distance en mètres et la position de l'obstacle par capteurs. Une alerte sonore progressive permet d'identifier le risque de proximité de l'obstacle. Le design soigné de l'interface permet de s'intégrer parfaitement sur votre tableau de bord.

The parking sensor RK018 / 8 allows the detection of obstacles front & rear. The LCD display shows the distance in meters and the position of the obstacle per sensor. A progressive audible alert identifies the risk of the obstacle proximity. The sleek design of the interface allows to integrate seamlessly on your dashboard.

FONCTIONS PRINCIPALES

Détection des obstacles avants et arrières
Design hi-tech pour intégration optimale
3 niveaux sonores d'alerte
Détection de 0,3 à 2,5 m. à l'arrière
Détection de 0,3 à 1,2 m. à l'avant
Indication de position droite/milieu/gauche de l'obstacle
Alimentation 12V
4 capteurs avants / 4 capteurs arrières
Température de fonctionnement - 30° à +80°C.

KEY FEATURES

Foreward/backward obstacles detection
Delicate design to match the car
3 alert sounds
Detection from 0,3 to 2,5m. for backward
Detection from 0,3 to 1,2m. for forward
Left/middle/right position of obstacle display
Rated voltage 12V
4 sensors front & rear
Working Temperature from -30° to + 70°c

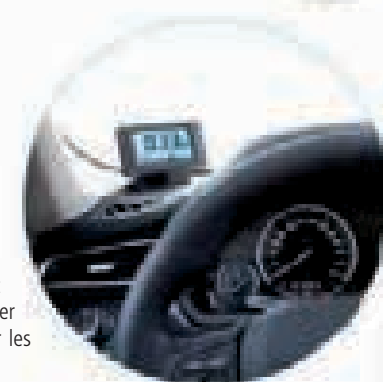

Les détections avant & arrière sont indépendantes et ne fonctionnent pas en même temps afin de ne pas perturber le conducteur. La détection arrière s'active automatiquement au passage de la marche arrière et s'interrompt dès le passage en marche avant. La détection avant s'active automatiquement dès pression sur la pédale de frein et est temporisée durant 10 secondes : lorsque vous gardez votre véhicule en marche avant (épi par exemple), tout choc avant est évité. Il est possible de désactiver les capteurs avants grâce à un interrupteur fourni dans le kit pour éviter les déclenchements intempestifs, lors de chutes de pluie, neige ou grêle.

Front & rear detections are independent and do not work together in order not to disturb the driver. Backward detection automatically operates when reverse gear is engaged and stops when stopping the reverse. Foreward detection is activated automatically by pressure on the brake pedal and is timed for 10 seconds when you park your vehicle forward, it avoids any shock front. You can disable the sensor before using a switch provided in the kit to prevent nuisance during rain, snow or hail while driving.

AFFECTATIONS

TARIF • PRICE

POIDS • WEIGHT 1.250 KG
DIMENSIONS 32,5 x 23 x 6,5 cm
PACKAGING Boîte carton / Cardboard box
CARTON 8 PCS
GENCODE RK018/8
3661546100912

CERTIFICATION CEM • RTE • ROHS

GARANTIE 3 ANS

RADAR AFFICHEUR LED

Le radar BEEPER RK006 est le compromis idéal de l'aide au stationnement. Son mini-afficheur design s'intègre parfaitement à l'habitacle et ses LEDs à haute luminosité assurent une lisibilité parfaite dans toutes les conditions. Sa fonction intégrée "pare-chocs bas" permet une installation dans les conditions difficiles d'un pare-chocs surbaissé à moins de 45 cm du sol.

The parking sensor BEEPER RK006 is the ideal compromise of the parking assistance. Its mini display design integrates perfectly on the car dashboard and its LEDs with high luminosity ensures a perfect legibility under all the conditions. Its integrated function "low bumper" allows the installation under the difficult conditions of a low bumper with less than 45 cm from the ground.



Taille unité
POM 001
77 x 30 x 17 mm



LED DISPLAY PARKING SENSOR

PARÉ-CHOC SURBAISSÉ
LOW BUMPER



Les capteurs se placent normalement sur un pare-chocs standard à 55 cm du sol. Cette fonction permet de redéfinir le signal des capteurs vers le bas pour un pare-chocs surbaissé (45 cm. de sol).

The sensors are normally placed on a bumper standardized at 55 cm of the ground. The function "low bumper" allows to re-define the signal of the sensors for a bumper lowered (45 cm. of the ground).

Indicateur numérique électroluminescent (LED)
Design finitich pour intégration optimale
fonction "pare-choc surbaissé" pour installation avec
Ego sensor, l'alarme
Niveaux d'alerte visuelle numérique
Affichage LED haute luminosité
Séquence d'indication de position de l'obstacle
Détection de 1,5 à 0,2 m.
Affichage de 1,2 à 0,4 m.

KEY FEATURES

Numerical electroluminescent display (LED)
Delicate design to match the car
function "low bumper" for easy installation
Big alert sounds
Visual alert numerical range
Bright LED luminosity
Bar diagram to show obstacle position
Detection from 1,5 to 0,2 m.
Display from 1,2 to 0,4 m.



APPLICATIONS



TAILLE - PRICE

POIDS - WEIGHT

0,08 kg

EMBOÛTAGE

20,3 x 16 x 17,5 cm

PACKAGING

Box carbon color / White without box

CARTON

20 PCS

BOITIER



MINI

CERTIFICATION

CE - ENEC - BSI



100% QUALITY ASSURANCE / GARANTIE 100% QUALITÉ
 www.beeper.com

RADAR SANS FILS

RK039RF

WIRELESS PARKING SENSOR

L'afficheur LCD du radar de recul RK039RF est 100% sans fils. La transmission du signal depuis les capteurs ultrasons vers l'afficheur sur le tableau de bord se fait par radio-fréquence avec plus de 16 000 000 de codes. L'alimentation de l'afficheur LCD est assurée par une batterie rechargeable grâce au panneau solaire de l'afficheur. Cette nouvelle technologie permet une installation simple, rapide, sans risque pour votre véhicule et sans perçage pour votre tableau de bord.

The LCD display of the parking sensor RK039RF is 100% wireless. The signal from the ultrasonic sensors to the dashboard display is transmitted by radio frequency with more than 16.000.000 of codes. The dashboard display powering is ensured by a rechargeable battery thanks to the solar panel of the display. This new technology allows an easy installation, fast, without risk for your vehicle and no drilling of your car dashboard.



Afficheur LCD RF

LCD display wireless

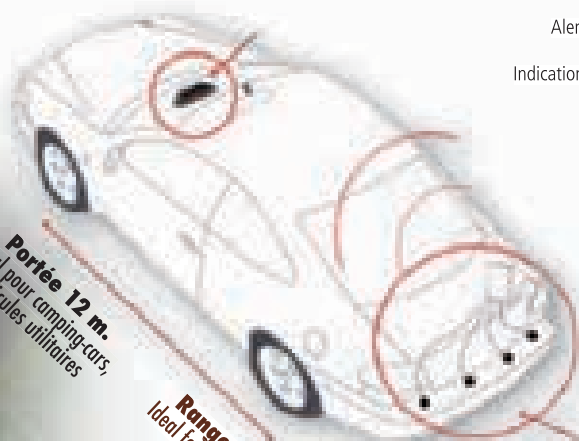

Portée 12 m.
Idéal pour camping-cars,
véhicules utilitaires

Range 12 m.
Ideal for motorhomes,
duty vehicles

Centrale
avec transmission
RADIO FREQUENCE

MAIN UNIT with
WIRELESS transmission

4 capteurs
ultrasons
Centrale dans
le coffre
2 fils à
connecter

4 ultrasonic sensors
Unit in
the trunk
2 wires to connect

FONCTIONS PRINCIPALES

- Détection arrière (de 2,5 m. à 30 cm)
- 4 capteurs ultrasons
- 11 niveaux d'alerte
- Alerte sonore par BIPS (de 1,5 m. à 30 cm)
- Alerte visuelle par indicateur LED ultra-luminescent
- Activation par feu de recul
- Indication de la position de l'obstacle par segments LCD

KEY FEATURES

- Rear detection (2,5 m. to 30 cm)
- 4 ultrasonic sensors
- 11 alert steps
- Sound alert by BIPS (1,5 m. to 30 cm)
- Electro-luminescent LED display for visual alert
- Activation by reversing light
- Obstacle position warning by LCD barograph

AFFECTATIONS



TARIF • PRICE



POIDS • WEIGHT 0.680 KG

DIMENSIONS 20,5 x 16 x 7,5 cm

PACKAGING Boîte carton couleur / Color cardboard box

CARTON 20 PCS

GENCODE



RK039RF

CERTIFICATION CEM • RTE • ROHS



GARANTIE
GUARANTEE

3

ANS
YEARS

AFFICHEUR TETE HAUTE

RE399HUDS
RE431HUDS
RE999HUDS

HEAD UP DISPLAY

3 MODÈLES 3 MODELS



RE399HUDS
Affichage de la vitesse sur le pare-brise
Speed display on the windshield

RE431HUD
Radar de recul avec afficheur sur pare brise
Parking sensors with display on windshield



RE999HUDS
Vitesse et radar avec afficheur sur pare brise
Speed and radar with display on windshield

Le nouveau système MAGIC HUD (RE999HUDS) de BEEPER s'installe comme un radar de recul classique. L'afficheur digital HUD se dissimule discrètement entre le tableau de bord et le pare-brise et est quasi-invisible. Les informations sont affichées directement par reflet sur le pare-brise du véhicule. Une vision parfaite de jour comme de nuit !

The new HUD MAGIC (RE999HUDS) of BEEPER installed like a conventional radar back. The digital display HUD is hidden discreetly between the dashboard and the windshield and is virtually invisible. The information is displayed directly by reflection on the windshield of the vehicle. A perfect vision of day or night!

OPTIONS

RCANV1



Module CANBUS nécessaire les véhicules multipléxés pour info de vitesse

Module CANBUS necessary vehicles for speed multiplexed

FONCTIONS PRINCIPALES

- Affichage de la vitesse (km/h) sur le pare-brise en marche avant
- Affichage de la distance d'un obstacle en marche arrière (de 30 cm à 2 m.)
- Affichage de la position de l'obstacle en marche arrière (gauche, droite)
- Affichage de la tension de la batterie du véhicule (3 sec. à l'activation)
- Réglage de 2 vitesses limites avec alerte sonore de dépassement
- Indication sonore progressive du radar de recul
- Affichage de haute qualité avec réglage automatique jour/nuit & contraste
- Visibilité parfaite des informations de jour comme de nuit

KEY FEATURES

- Display speed (km / h) on the windshield forward
- Displaying the distance of an obstacle in reverse (from 30 cm to 2 m)
- Displaying the position of the obstacle in reverse (left, right)
- Display of battery voltage of the vehicle (3 sec. To activate)
- 2 Setting speed limits with audible alert passing
- Audible gradual reversing radar
- High quality display with automatic day / night & Contrast
- Perfect visibility of the information day and night

AFFECTATIONS



TARIF • PRICE



POIDS • WEIGHT 0.300 KG • 0.800 KG • 0.800 KG

DIMENSIONS 30 x 31,5 x 4,8 cm

PACKAGING Boite carton couleurs / Color cardboard box

CARTON 16 PCS

GENCODE



RE399HUDS



RE431HUDS



RE999HUDS

CERTIFICATION EMARK E2097RA-012571
ROHS



GARANTIE
GUARANTEE

3 ANS
YEARS



RADAR INSERT-IN

RE004i

INSERT IN PARKING SENSOR

new

insert-in

Insertion des capteurs à ultrasons à l'intérieur du pare-chocs pour finition type première monte en affleurement.

US sensors are inserted inside rear bumper for a perfect finish & flush sensors same as OEM.

Le nouveau radar de recul BEEPER RE004i permet une intégration des capteurs par l'intérieur du pare-chocs et donc une finition exemplaire comparable aux radars de reculs d'origine. Son installation est universelle et simple. Ses composants de premier niveau offre une qualité similaire aux systèmes originaux et une fiabilité garantie durant 3 années.

The new parking sensor BEEPER RE004i allows integration of sensors inside the bumper and therefore an exemplary finish comparable to the original parking sensors. Installation is simple and universal. This parking sensor is a high quality product with a 3 years guarantee.



FONCTIONS PRINCIPALES

6 niveaux d'alerte
Alerte sonore progressive par BIPS
Interrupteur de volume (mini/maxi)
Buzzer d'alerte sonore dans le coffre
Système anti-erreurs de détection (pluie, neige...)
Installation 100% compatible sans risques

KEY FEATURES

Six levels of alert
Progressive audible alert beeps
Switch volume (min / max)
Buzzer sound warning in the trunk
Anti-error detection (rain, snow ...)
Installation 100% compatible safe

AFFECTATIONS

TARIF • PRICE

POIDS • WEIGHT 2,100 KG
DIMENSIONS 22,5 x 16 x 5,5 cm
PACKAGING Boîte carton couleur / Color cardboard box
CARTON 8 PCS
GENCODE



CERTIFICATION EMARK EB 10R-029616

GARANTIE 3 ANS
GUARANTEE YEARS



RADAR BUZZER

RE002A/4

BUZZER SENSOR

Le RE002A/4 est un produit simple et performant. Le buzzer se place dans le coffre pour plus de discrétion et ses capteurs assurent une détection des obstacles de 30 cm à 1,5m.

The RE002A/4 is a simple and efficient. The buzzer is placed in the trunk for more discretion and sensors provide obstacle detection from 30 cm to 1.5 m.

Une installation simple et discrète

Le nouveau système RADAR de RECU **ULTRASONIQUE** (réf: RE002A/4) de BEEPER est 100% universonel, il est compatible avec tous les véhicules du marché (même les véhicules multiplexés). Tout est placé dans le coffre du véhicule, ce qui assure une discrétion parfaite. Les capteurs ultrasons peuvent être peints pour se confondre dans le pare-chocs.

Discrete and easy installation

The new system Ultrasonic Parking sensors is 100% universal, it is compatible with all vehicles on the market (even multiplexed vehicles.) Everything is placed in the trunk, ensuring a perfect option. The ultrasonic sensors can be painted to blend into the bumper.



FONCTIONS PRINCIPALES

- 6 niveaux d'alerte
- Alerte sonore progressive par BIPS
- Interrupteur de volume (mini/maxi)
- Buzzer d'alerte sonore dans le coffre
- Système anti-erreurs de détection (pluie, neige...)
- Installation 100% compatible sans risques

KEY FEATURES

- Six levels of alert
- Progressive audible alert beeps
- Switch volume (min / max)
- Buzzer sound warning in the trunk
- Anti-error detection (rain, snow ...)
- Installation 100% compatible safe

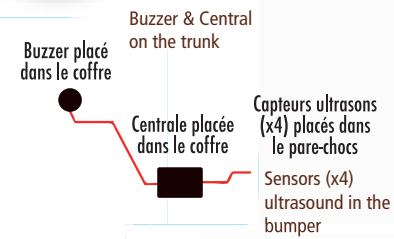

AFFECTATIONS



TARIF • PRICE



POIDS • WEIGHT

0.660 KG

DIMENSIONS

20,5 x 16 x 7,5 cm

PACKAGING

Boîte carton couleur / Color cardboard box

CARTON

20 PCS

GENCODE

RE002A/4



CERTIFICATION

CEM • RTE • ROHS



GARANTIE
GUARANTEE

3 ANS
YEARS

RADAR ELECTRO MAGNETIQUE

REM 101

ELECTRO MAGNETIC SENSOR

La technologie électromagnétique permet de passer à travers le plastique du pare-chocs. Le bandeau placé dans le pare-chocs émet un champ électromagnétique à 80 cm du pare chocs détectant les objets entrants dans ce champ.

Le gain esthétique est indéniable. Plus de trous dans le pare-chocs, plus de capteurs à peindre, plus de risques techniques à l'installation !

The electromagnetic technology passes through the plastic of the car bumper. The banner placed in the bumper emits an electromagnetic field to 80 cm detecting objects in this field.

The aesthetic is undeniable. No more holes in the bumper, no more sensors painting, no more technical risks of installation !

FONCTIONS PRINCIPALES

3 niveaux d'alerte

Alerte sonore progressive par BIPS

Buzzer d'alerte sonore dans le coffre

Installation 100% compatible sans risques

KEY FEATURES

3 levels of alert

Progressive audible alert beeps

Buzzer sound warning in the trunk

Installation 100% compatible safe



Mini centrale
avec sticker double-face pour collage facile dans le coffre

- 1 connecteur pour l'alimentation et le buzzer
- 1 connecteur pour le bandeau électromagnétique

Mini main unit
with double-face tape for sticking around in the trunk

- 1 connector for power and the buzzer
- 1 connector for the electromagnetic band

Buzzer
de taille très réduite mais d'une puissance sonore de 92 dB. Il peut se dissimuler dans le coffre

Buzzer
very small but powerful sound of 92 dB. It can hide in the trunk

Bandeau électromagnétique
Largeur : 3 cm / Longueur : 2,5 m.
1 face autollante permettant de le coller à l'intérieur du pare-chocs

Electromagnetic Banner
Width: 3 cm / Length: 2.5 m.
1 face sticker to paste inside of the bumper



L'intégration du REM101 est INVISIBLE
The REM101 is invisible in the car bumper



AFFECTATIONS



TARIF • PRICE



POIDS • WEIGHT 0.800 KG

DIMENSIONS 19,2 x 15,5 x 5,6 cm

PACKAGING Boîte carton couleur / Color cardboard box

CARTON 20 PCS

GENCODE  REM101
3661546100271

CERTIFICATION CEM • RTE • ROHS



GARANTIE 3 ANS
GUARANTEE 3 YEARS

LENTILLE DE VISION ARRIERE FRESNEL

RFX101

REARVIEW WINDOW LENS

new

**RECULER ET MANOEUVRER
EN TOUTE SECURITE
BACKING & DRIVING SAFETY**

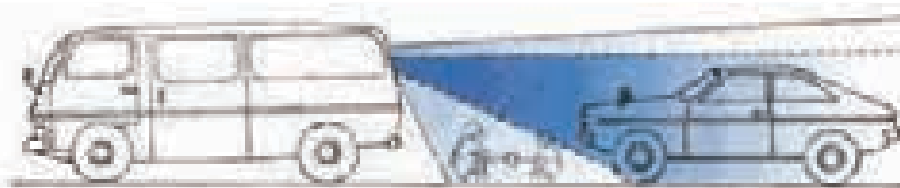

Grâce à REARVIEWER, la lentille de vision arrière de Beeper (lentille de Fresnel), vous pouvez visualiser tout ce qui passe à l'arrière de votre véhicule, même ce qui n'est pas perceptible avec vos rétroviseurs intérieurs et extérieurs. Pour l'utiliser, rien de plus simple, il suffit de la placer à l'intérieur de votre pare-brise arrière. Vous pouvez soit la placer au milieu de votre pare brise ou sur un côté si vous souhaitez l'utiliser seulement pour les manoeuvres par exemple. La lentille de fresnel est applicable sur tout type de véhicule mais également sur les vitres de voytre maison ou appartement .

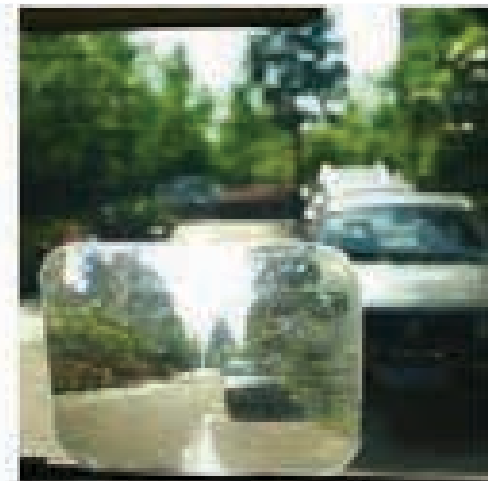

Dimensions : 203mm x 254 mm (8" x 10")

REARVIEWER by BEEPER is a window lens that enables you to see many things that you can't see through your inside rear mirror or side mirror. To use it, apply to the inside of your car's rear window. You can apply in a middle or in sideway if you use for your parking. Rearview window lens can be applied on every kind of vehicle or even on a building window.

AFFECTATIONS



TARIF • PRICE



POIDS • WEIGHT 0,660 KG

DIMENSIONS 23 x 30 x 2 cm

PACKAGING Boite carton couleur / Color cardboard box

CARTON 20 PCS

GENCODE



RFX101

CERTIFICATION EMARK E8 10R-031031



CE
RoHS





Accessoires de Confort

Comfort Accessories

Simplifiez l'usage de votre véhicule, le rendre plus fonctionnel et améliorer vos trajets quotidien nous tient à coeur. Sachant que vous passez en moyenne 68 minutes par jour dans votre véhicule *, il est indispensable de s'y sentir à l'aise. Pour cela nous développons une gamme d'accessoires de confort pour vos différents véhicules, (autos, motos, camping-cars, camions...).

68 min.

Simplify the use of your vehicle, make it function better and improve your daily trips is important to us.

Knowing that you spend on average 68 minutes per day in your car *, it is essential to feel comfortable. For this we developed a range of comfort accessories for your different vehicles (cars, motorcycles, motorhomes, trucks ...)

*Source : Insee - SOeS - Inrets, enquêtes nationales transports et déplacements 2007-2008.

* Source: INSEE - SOeS - INRETS, transport and travel national surveys 2007-2008.

Tableau descriptif des accessoires de CONFORT



Descriptive table of the COMFORT accessories

											
	MPM312	ALX9	RP538	KMX250	KMX300	X11/10ML	PHM28	KN4	LCXP13	LCX16	
Type d'utilisation	Garage en toile Garage canvas	Allumage des feux automatique Automatic switching on lights	Radar de recul pour garage Parking sensors for garage	Kit main libre auto Car handsfree	Kit main libre solaire auto Solar car handsfree	Kit main libre moto Car handsfree	Transmetteur FM FM transmitter	Kit de déneigement Snow kit	Support téléphone Phone support	Support autocollant Sticky pad	Use
Temps d'installation indicatif*	20 min.	1 h.	5 min.	0 min.	0 min.	0 min.	0 min.	0 min.	0 min.	0 min.	Installation time (indication*)
Niveau de difficulté	Expert Confirmé Débutant										Expert Confirmed Beginner
	<input checked="" type="checkbox"/>	<input checked="" type="checkbox"/>	<input checked="" type="checkbox"/>	<input checked="" type="checkbox"/>	<input checked="" type="checkbox"/>	<input checked="" type="checkbox"/>	<input checked="" type="checkbox"/>	<input checked="" type="checkbox"/>	<input checked="" type="checkbox"/>	<input checked="" type="checkbox"/>	Installation skill
Garantie	1 an • 1 year	3 ans • 3 years	1 an • 1 year	1 an • 1 year	1 an • 1 year	3 ans • 3 years	1 an • 1 year	1 an • 1 year	1 an • 1 year	1 an • 1 year	Guarantee
Gamme tarif	€€	€	€	€	€	€€	€	€€	€	€€	Price range
Page catalogue	52-53	54	55	56	57	58	59	60	61	61	Catalogue page

* Temps d'installation donné à titre indicatif, il peut être plus ou moins élevé en fonction du type de véhicule

* Installation time as a rough guide, it may be higher or lower depending on the type of vehicle

GARAGE UNIVERSEL

MPM312

UNIVERSAL GARAGE



Le **minipark™** est un nouveau concept de mini garage souple et pratique. Votre garage est déjà occupé, votre 2 roues, quad, vélo, tondeuse (...) dort dehors, la solution du **minipark™** est idéale pour le protéger des intempéries et des agressions de l'environnement.

The **minipark™** is a new concept of mini garage, flexible and convenient. Your garage is already occupied, your motorcycle, quad, bicycle, mower sleeps outside, the solution of **minipark™** is ideal for protection from weather and environmental insults.

beeper
minipark



Découvrez la vidéo
sur minipark.fr

Réf : MPM312



Combien de jours par an utilisez-vous votre moto ?

La moyenne annuelle est très faible : moins de 32 jours ! Et pourtant, elle n'a toujours pas sa place dans le garage. Le minipark™ protégera efficacement votre moto ou scooter et vous évitera un nettoyage fastidieux à chaque utilisation

How many days a year do you use your bike?

The annual average is very low: less than 32 days! Yet it still has no place in the garage. The minipark™ effectively protect your bike or scooter and you will avoid a tedious cleaning with each use.



100% COMPATIBLE

Le minipark™ est compatible avec tous les scooters et quasiment toutes les motos du marché (même avec porte-bagages, sacoches ou top-case).

The minipark™ is compatible with virtually all scooters and motorcycles all the market (even with luggage racks, panniers or top box).

Dimensions en centimètres hors-tout sans accessoires
Dimensions in inches overall without accessories

Type	Marque	Modèle	Longueur	Largeur	Hauteur
Type	Brand	Model	Length	Width	Height
Moto	SUZUKI	GSX 1400	216	81	114
Moto	BMW	R 1200 RT	223	90,5	110
Moto	YAMAHA	FAZER 600	210	79,5	121,5
Scooter	PIAGGIO	MP3 400	213	75	120
Scooter	HONDA	S-wing 125	209	74,5	143,5
Scooter	PEUGEOT	Satelis 125	215	76,5	144
Scooter	YAMAHA	Xmax 125	222	77,6	134

Le schéma ci-dessous vous permet de calculer la position de votre 2 roues dans le minipark.
Le schéma ci-dessous vous permet de calculer la position de votre 2 roues dans le minipark.

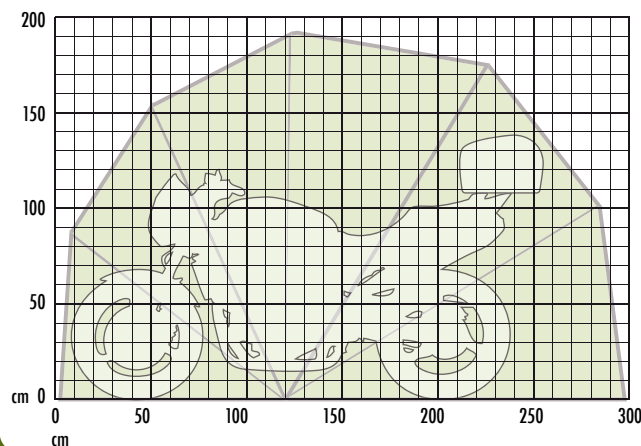

Beeper minipark™ : la protection de votre 2 roues contre les intempéries (pluie, grêle, neige) & l'environnement (pollution, oiseaux, animaux ...)

Beeper minipark™: protecting your two wheels against the weather (rain, hail, snow) & the environment (pollution, birds, animals ...)

AFFECTATIONS



TARIF • PRICE



POIDS • WEIGHT 16.500 KG
DIMENSIONS 140 x 27 x 16 cm
PACKAGING Carton double cannelure / Double corrugated cardboard
CARTON 1 PCS
GENCODE  MPM312

CERTIFICATION CEM • RTE • ROHS



GARANTIE 1 AN
GUARANTEE YEAR

ALLUMAGE AUTOMATIQUE DES FEUX DE POSITION

ALX9

CAR HEADLIGHT AUTOMATIC SWITCH

Sans détourner l'attention de l'utilisateur, l'allumage automatique des feux permet de concentrer toute son attention sur la route. Cette technologie assure au conducteur et aux passagers une sécurité, une commodité et un confort accrus.

Without diverting driver's attention, this headlights automatic lighting makes it possible to keep all its attention on the road. This technology ensures an increased safety, convenience and comfort.

Centrale à connecter aux commandes des feux de position
Connect to central control position lights



Capteur sur tableau de bord
Sensor on the dashboard

Allumage automatique
des feux sous un tunnel



Turn lights on/off automatically when driving in a tunnel

Arrêt automatique des feux
lorsque le moteur est éteint.



Turn lights off automatically when ignition is off

Allumage automatique
des feux dans la nuit



Turn lights on automatically at night

Performances optimales
dans toutes les conditions



Perfect performance in all conditions

Allumage automatique
à l'entrée d'un garage



Turn lights on/off when driving in or out of garage

Allumage automatique
des feux dans l'obscurité.



Turn lights on automatically in dark

AFFECTATIONS



TARIF • PRICE



POIDS • WEIGHT 0.680 KG

DIMENSIONS 20,5 x 16 x 7,5 cm

PACKAGING Boite carton couleur / Color cardboard box

CARTON 20 PCS

GENCODE  ALX9
366 1546000335

CERTIFICATION CEM • RTTE • ROHS



GARANTIE
GUARANTEE **3** ANS
YEARS

RADAR DE GARAGE

RP538

GARAGE SENSORS

BOXPARK



Feux tricolores VERT
ORANGE ROUGE avec LEDs
ultra-luminescentes

Traffic light GREEN
ORANGE RED with LEDs
ultra-luminescents

Le BOXPARK se positionne au fond de votre box ou garage. A l'approche du véhicule, il détecte grâce à un capteur ultrason la distance qui le sépare du pare-chocs.

The BOXPARK is positioned at the bottom of your box or garage. Approaching the vehicle, he detected with an ultrasound sensor the distance between the bumper.



La gamme **EASYGARAGE** de Beeper permet à tout conducteur de ne pas risquer les éraflures et chocs de votre véhicule sur les murs du garage. **Garez vous en toute confiance et sans risque.**

Beeper range of **EASYGARAGE** allows any driver not to risk scratches and shock your vehicle on the walls of the garage. **You park with confidence and safely.**



Réf : RP200

A coller sur le mur de votre garage, la bande DOORGUARD d'une épaisseur de 3 cm et de 30 cm de long en mousse thermoformée vous permettra d'ouvrir vos portes sans risque de chocs et d'éraflures.

A stick on the wall of your garage, the band DoorGuard a thickness of 3 cm and 30 cm long thermoformed foam will allow you to open your doors without risk of shock and scratches

DOORGUARD

AFFECTATIONS



TARIF • PRICE



POIDS • WEIGHT 2.500 KG

DIMENSIONS 39 x 8 x 30 cm

PACKAGING Boite carton couleur / Color cardboard box

CARTON 20 PCS

GENCODE



RP538

CERTIFICATION CEM • RTE • ROHS



GARANTIE
GUARANTEE



ANS
YEARS



KIT MAIN LIBRE SOLAIRE

KMX300

SOLAR CAR HANDSFREE

new

Le BEEPER KMX300 est un kit main libre solaire très simple et fonctionnelle.

Grâce à son support ventouse il peut se fixer sur n'importe quel support vitré de votre véhicule (pare-brise, fenêtre..).

The BEEPER KMX300 is a simple and functional solar hands-free. With its suction mount can be attached to any surface of your vehicle glass (windshield, windows ..).

Capteur solaire au dos de votre kit main libre ainsi que le support ventouse pour le fixer sur votre parebrise

Solar back of your hands-free kit as well as the suction mount to attach to your windscreen



Fonctions Principales

- Kit mains libres BLUETOOTH
- Alimentation solaire (possibilité sur allume cigare)
- Compatible avec tous les téléphones bluetooth
- Connexion et appairage facile, reconnexion automatique
- Reconnaissance vocale (si votre téléphone mobile est équipé)
- Appairage possible jusqu'à 8 téléphones mobiles
- Sonnerie intégrée
- Haut-parleur 1 W intégré (qualité sonore parfaite)
- Contrôle du volume sonore
- 2 boutons pour une utilisation simple et fonctionnelle

Key Features

- Handsfree BLUETOOTH
- Plug in solar (possible on cigarett lighter)
- Compatible with all Bluetooth phones
- Connection and easy pairing, automatic reconnection
- Voice activation (if your mobile phone is equipped)
- Pairing up to 8 mobile phones
- Music ring prompt
- Loudspeaker integrated 1 W (perfect sound quality)
- Volume control
- 2 buttons to use simple and functional



AFFECTATIONS



TARIF • PRICE



POIDS • WEIGHT 0.100 KG
DIMENSIONS 12,4 x 18 x 5,4 cm
PACKAGING Boite carton couleur / Color cardboard box
CARTON 20 PCS
GENCODE  KMX300

CERTIFICATION CEM • RTE • ROHS



GARANTIE
GUARANTEE

1 AN
YEAR

KIT MAIN LIBRE AUTOMOBILE

KMX250

CAR HANDSFREE

new

Le BEEPER KMX250 est le plus simple et le plus économique des kits mains libres Bluetooth.

Il offre une ergonomie parfaite et des fonctions simples. Le son numérique DSP vous permettra une conversation parfaite avec votre correspondant.

The BEEPER KMX250 is the simplest and most economic Bluetooth hands-free kit. It offers perfect ergonomics and simple functions. The digital sound DSP will allow you a perfect quality conversation with your correspondent.



FONCTIONS PRINCIPALES

Kit mains libres BLUETOOTH
Alimentation sur allume-cigare (pas besoin de le charger)
Compatible avec tous les téléphones bluetooth
Connexion et appairage facile, reconnexion automatique
Système DSP numérique pour suppression de l'écho et des parasites sonores
Double micro : micro intégré en utilisation normale et micro-cravette complémentaire
Micro-cravette à utiliser en cas de nuisances sonores (cabriolet, véhicule bruyant)
Reconnaissance vocale (si votre téléphone mobile est équipé)
Rappel du dernier numéro
Appairage possible jusqu'à 8 téléphones mobiles
Sonnerie intégrée
Haut-parleur 1 W intégré (qualité sonore parfaite)
Contrôle du volume sonore
2 boutons pour une utilisation simple et fonctionnelle
Allume-cigare compatible 12V & 24V (camion)

KEY FEATURES

Handsfree BLUETOOTH
Plug in cigarette lighter (no need to re-charge)
Compatible with all Bluetooth phones
Connection and easy pairing, automatic reconnection
DSP system for digital echo cancellation and noise pests
Double microphone : built-in in normal use and complementary external
External clips microphone to use in case of noise (convertible, noisy car)
Voice activation (if your mobile phone is equipped)
Last number redial
Pairing up to 8 mobile phones
Music ring prompt
Loudspeaker integrated 1 W (perfect sound quality)
Volume control
2 buttons to use simple and functional
Cigarette lighter compatible 12V & 24V (truck)

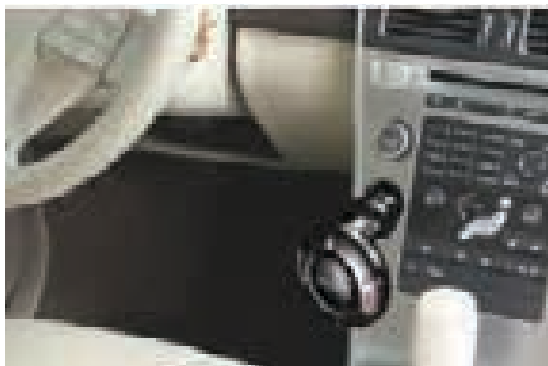

AFFECTATIONS



TARIF • PRICE



POIDS • WEIGHT 0.100KG

DIMENSIONS 20,6 x 14,8 x 4,8 cm

PACKAGING Boîte carton couleur / Color cardboard box
CARTON 60 PCS

GENCODE



KMX250

CERTIFICATION CEM • RTE • ROHS



GARANTIE
GUARANTEE

1 AN
YEAR

KIT MAINS LIBRES

X10ML X11ML

HANDS FREE KIT



INTERCOM SANS FILS
WIRELESS INTERCOM



PORTÉE DE 50 MÈTRES
RANGE OF 50 METERS



TRANSMISSION AUDIO
DU GPS
GPS AUDIO TRANSMISSION



KEY FEATURES

Bluetooth compatible with all bluetooth mobile phones
Integrated FM radio
Speakers to attach to your helmet (scratch tape)
Microphone with flexible arm
Compatible with all helmets (full, jet, semi full ..)
AD2P system to stream music from your phone via Bluetooth
MP3 input jack
Possibility of coupling with your GPS (if Bluetooth enabled)
Intercom 50 meters (with another user with a BEEPER X11ML)



FONCTIONS PRINCIPALES

Bluetooth compatible avec tous les téléphones mobiles bluetooth
Radio FM intégrée
Hauts parleurs à fixer dans votre casque (scratch adhésif)
Micro avec bras flexible
Compatible avec tous les casques (intégral, jet, semi intégral..)
Système AD2P pour écouter la musique de votre téléphone via le Bluetooth
Entrée jack MP3
Possibilité de coupler avec votre GPS (s'il est compatible Bluetooth)
Intercom de 50mètres (avec un autre utilisateur équipé d'un BEEPER X11ML)

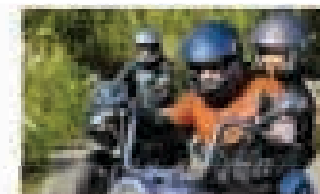

SÉCURITÉ & CONFORT

COMMUNIQUEZ SANS FILS SUR VOTRE 2 ROUES DE FAÇON CLAIRE ET AUDIBLE
ET AVEC D'AUTRES MOTOS DANS UN RAYON DE 50 MÈTRES

SECURITY & COMFORT

WIRELESS COMMUNICATION ON YOUR MOTORCYCLE WITH YOUR HANDSFREE
WITHIN 50 METERS

3 modèles disponibles

- ▶ **X10ML** Kit mains libres Bluetooth + Radio FM
- ▶ **X11ML** Kit mains libres Bluetooth + Radio FM + **Intercom 50 m.**
- ▶ **X11ML/2** Kit DUOSET pour couple de motard Pack avec deux X11ML



3 models available

- ▶ **X10ML** Handsfree Bluetooth kit + FM Radio
- ▶ **X11ML** Handsfree Bluetooth kit + FM Radio + **Intercom 50 m.**
- ▶ **X11ML/2** DUOSET Kit for biker couple Pack with two X11ML



AFFECTATIONS



TARIF • PRICE



POIDS • WEIGHT 0.600 KG • 0.600 KG • 1.200 KG
DIMENSIONS 16,2 x 20,5 x 6,2 cm
PACKAGING Boite carton couleurs / Color cardboard box
CARTON 20 PCS
GENCODE



CERTIFICATION EMARK R&TTE
ROHS



TRANSMETTEUR FM & CAR MP3

PHM28

TRANSMITTER FM

set the CAR MP3 in the same band ... It's magic, the sound of your MP3 is transmitted through your car stereo! The passage of the securities is made directly to your MP3 CAR. Three FM bands can be selected which ensures a perfect reception quality DIGITAL!

Le CAR MP3 ne nécessite aucune installation. Connectez votre lecteur MP3 au CAR MP3 grâce à la prise jack 3,5mm. Réglez le tuner de votre autoradio sur une bande FM libre (pas de station radio), réglez le CAR MP3 sur la même bande ... C'est magique, le son de votre MP3 est transmis sur votre autoradio ! Le passage des titres se fait directement sur votre CAR MP3. Trois bandes FM peuvent être sélectionnées ce qui vous assure une parfaite réception pour une qualité NUMÉRIQUE !

The CAR MP3 requires no installation. Connect your MP3 player MP3 CAR through the 3.5mm jack. Set the tuner to your car radio on a free FM (no radio),



FONCTIONS PRINCIPALES

Afficheur LCD Bleu
Alimentation sur allume cigare
Port USB et Prise Jack 3,5 mm
Lecteur audio (baladeurs MP3, téléphone portable...)
Mémoire numérique (carte SD, clé USB...)

KEY FEATURES

Blue LCD display
Power of cigarette lighter
USB port and 3.5mm Jack
Music player (MP3 player, cell phone ...)
Digital memory (SD card, USB ...)

AFFECTATIONS



TARIF • PRICE



POIDS • WEIGHT 0.200KG

DIMENSIONS 22,5 x 21,5 x 5,5 cm

PACKAGING Boîte carton couleur / Color cardboard box
CARTON 20 PCS

GENCODE



PHM28

CERTIFICATION CEM • RTE • ROHS



KIT NEIGE

KN4

SNOW KIT

Le KIT NEIGE AUTO regroupe les accessoires nécessaires permettant de sortir votre auto de toutes les situations difficiles.

The CAR SNOW SET includes all the necessary accessories to way out your car of any situations .



Valisette de transport
Carrying case

2 PLAQUES DE DENEIGEMENT

2 SNOW PLATES



Plaques de déneigement x 2

- Plaques idéales pour sortir votre véhicule de toutes les situations.
- Paire de plaques en plastique robuste résistante jusqu'à 3,5 t.
 - Charnières métalliques solides
 - Plaques crantées en nid d'abeille
 - Pliable en 3 : 30 x 18 cm

Snow Plates x 2

- These plates are ideal to keep out your car of annoying situation.
- A pair of sturdy plastic plates
 - Solid metal hinges
 - Honeycomb notched plates
 - Bendable in 3 parts: 30 x 18 cm



BROSSE & GRATTOIR

BRUSH & ICE SCRAPER



42x 24 cm



Brosse et grattoir

- Brosse à tête pivotante de 24 cm.
- Manche en acier léger et robuste
- Grattoir en plastique de 11cm
- Convient à tous les types de véhicules.

Brush and scraper

- Brush with swivel head of 24 cm.
- Light and sturdy steel handle
- Plastic scraper of 11cm
- Suitable for all types of vehicles.

PELLE NEIGE

SNOW SHOVEL

Cette pelle à neige est composée de trois parties distinctes permettant un rangement plus facile.

- Pelle en plastique robuste avec lame métallique
- Poignée métallique sur la pelle
- Pignone en mousse en module en acier de 45cm.

This snow shovel is composed of three distinct parts for an easy storage.

- Sturdy plastic shovel with metal blade
- Metal shovel reinforcement
- Foam rubber grip and steel handle of 45 cm.

44 x 29,5 cm
31,5 x 26,5 cm

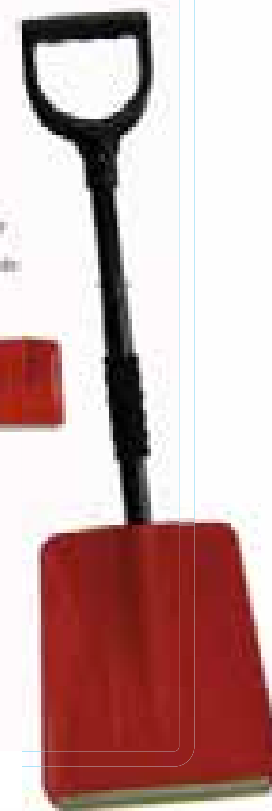

AFFECTATIONS



TARIF • PRICE



POIDS • WEIGHT

2.250KG

DIMENSIONS

39 x 8 x 30 cm

PACKAGING

Valisette couleur / Color suitcase

CARTON

5 PCS

GENCODE



KN4

CERTIFICATION

CEM • RTE • ROHS



GARANTIE
GUARANTEE

1 AN
YEAR

SUPPORTS TELEPHONE

LCX16

LCXP13

PHONE SUPPORT



LCXP13

Le support LCXP13 se positionne rapidement sans rayer votre téléphone. La ventouse permet une fixation solide sur votre pare-brise. La tige amovible à 360° facilite l'utilisation du support et de votre téléphone. Pour accroître la visibilité, le support rotatif est 100 % flexible.

The substrate is positioned LCXP13 quickly without scratching your phone. The suction cup ensures a secure mount on your windshield. The removable pin 360° facilitated the use of support and your phone. To increase visibility, the rotary support is 100% flexible.



Les supports téléphone Beeper sont la solution la plus simple et la plus flexible pour poser votre téléphone dans votre véhicule, directement sur votre pare-brise ou sur votre tableau de bord.

Phone support Beeper is the most flexible and easiest to place your phone in your vehicle, directly to your windshield or your dashboard.



LCX16

Le MAGIC PAD permet de "sticker" tout objet en le posant simplement dessus, grâce à sa matière silicone.

The MAGIC PAD can "sticky" any object by placing it just above, thanks to its silicone material.



AFFECTATIONS



TARIF • PRICE



POIDS • WEIGHT 0.200 KG • 0.050 KG

DIMENSIONS 24,5 x 17,5 x 12 cm • 20,5 x 11,5 x 0,5 cm

PACKAGING Boite carton couleur / Color cardboard box

CARTON 6 PCS • 20 PCS

GENCODE



LCXP13

366 1546200254



LCX16

366 1546200223

CERTIFICATION CEM • RTTE • ROHS



GARANTIE
GUARANTEE



1 AN
YEAR

Accessoires Accessories

ALARMES ALARM



ZENN
Ref : ZP9-TX1

Télécommande LCD pour Zenn Premio
LCD remote control to Zenn Premio



HEAT
Ref : HP-TX1
Télécommande LCD pour Heat Premio
LCD remote control to Heat Premio



XR9
Ref : XR9-TX1

Télécommande Bi-directionnelle pour XR9
Two way remote control to XR9



XR5
Ref : XR5-TX1

Télécommande mono-directionnelle pour XR5
One way remote control to XR5



X6R
Ref : X6R-TX1

Télécommande Bi-directionnelle pour X6R
Two way remote control to X6R



SIRENE
Ref : SIR 750

Sirène pour HP9, ZP9, TSX99, XCAN
HP9, ZP9, TSX99, XCAN Siren

RADARS DE RECU REARVIEW SENSOR



CAPTEUR
Ref : RX-09/CE

Capteur ultrason à percer
Ultrasonic insert-in head

RALLONGE
Ref : RX-47/6

Rallonge 6m. pour RK006, RE002 & Gamme HUD
Extension 6m. to RK006, RE002 & HUD range

RALLONGE
Ref : RX-43/6

Rallonge 6m. pour RK018/8
Extension 6m. to RK018/8

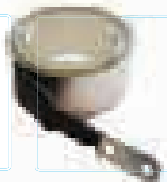

REM101
Ref : REM 101-BEM

Bande électromagnétique
Electromagnetic tape



RPRO
Ref : RX-56

Ecran 5,6" pour RPRO35
5.6" Display to RPRO35

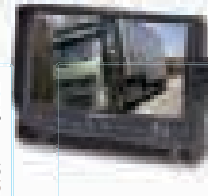

RPRO
Ref : RX-57

Ecran 7" pour RPRO36
7" Display to RPRO36



RPRO
Ref : RX-57QUAD

Ecran 7" pour RPRO8QUAD
5.6" Display to RPRO8QUAD



RPRO
Ref : RX-5799

Ecran 7" pour RPRO699
7" Display to RPRO699



RWEC
Ref : RWEC99/ECR

Ecran 7" pour RWEC99X & RWEC200X
7" Display to RWEC99X & RWEC200X



RWEC
Ref : RWEC100/ECR

Ecran 7" pour RWEC100X-RF
7" Display to RWEC100X-RF



RWEC
Ref : RWEC110/ECR

Ecran 7" pour RWEC110X
7" Display to RWEC110X



RW035P
Ref : RX-52

Ecran 3,5" pour RW035P & RW035P-RF
3,5" Display to RW035P & RW035P-RF



RPRO
Ref : RX-36

Caméra pour RPRO35
Camera to RPRO35



RPRO
Ref : RX-385W

Caméra pour RPRO87QUAD
Camera to RPRO87QUAD



RPRO
Ref : RX-355

Caméra latérale pour RPRO87QUAD
Side view camera to RPRO87QUAD



RPRO
Ref : RX-355RF
RX-365RF

Caméras latérales pour RPRO67RF
Side view camera to RPRO67RF



RPRO
Ref : RX-699

Caméra pour RPRO699
Camera to RPRO699



RWEC
Ref : RWEC99/CAM

Caméra pour RWEC99X
Camera to RWEC99X

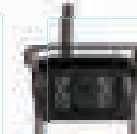

RWEC
Ref : RWEC100/CAM1
RWEC100/CAM2
RWEC100/CAM3
RWEC100/CAM4

Caméra pour RWEC100X-RF
Camera to RWEC100X-RF



RWEC
Ref : RX-397

Caméra pour RWEC200X
Camera to RWEC200X



RWEC
Ref : RWEC110/CAM

Caméra pour RWEC110X
Camera to RWEC110X

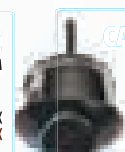

CAMERA SUR PLAQUE
Ref : RX-35

Caméra pour RW035P, RW043P
Camera to RPRO87QUAD

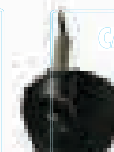

CAMERA SUR PLAQUE
Ref : RX-395

Caméra pour RW035P, RW043P
Camera to RPRO87QUAD



CAMERA SUR PLAQUE
Ref : RX-32

Caméra pour RW035P, RW043P
Camera to RPRO87QUAD



CABLE
Ref : RX-45/5
RX-45/10
RX-45/20

Rallonge de 5, 10 ou 20 mètres
Extension 5, 10 or 20 meters



CABLE
Ref : RWEC99/FS
RWEC110/FS

Câble 20m. pour gamme RWEC
20m cable. to RWEC range



MODULE RF
Ref : RX-75RF

Module transmission RF pour RW035P
RF transmission module to RW035P



CONVERTISSEUR
Ref : RX-ECX2412

Convertisseur 12/24V
Converter 12/24V

Nous pouvons développer pour Vous

Constructeurs autos, poids lourds, véhicules utilitaires, véhicules spéciaux, ... Beeper vous offre la possibilité de développer vos projets spécifiques de systèmes de confort et de sécurité.

Notre bureau d'étude assurera l'intégration optimale du système Beeper dans votre projet de véhicule.

Les produits multimédia & accessoires vous offriront le meilleur de l'électronique embarquée.

L'aide au stationnement ou aux manoeuvres est améliorée grâce aux nouvelles technologies Beeper.

Les alarmes reconnues depuis de nombreuses années sont certainement le summum de la protection interactive auto et moto.

Nous utilisons les dernières technologies pour optimiser le confort et la sécurité à bord du véhicule.

Nous optimisons notre développement pour la création de produits spécifiques pour l'industrie des véhicules.

Comme nos nombreux partenaires, faites-nous confiance pour votre prochain développement.

Manufacturers of cars, trucks, vans, pick-up, industrial, special vehicles, ... Beeper can develop your specific oem or odm projects.

Our research department will help you to include perfectly our Beeper system in your vehicle project.

Multimedia & accessories systems will offer the best to your in-board electronic devices.



Parking or moving a vehicle can be eased with the help of new technologies Beeper.

The alarms are acknowledged for our many years of experience and at the height of interactive protection for cars and motorcycles.

We use last technologies to optimize comfort and safety aboard your vehicle.

We optimize our development for the creation of specific products for the vehicle industry.

Like our many partners, trust us for your next development.

We can engineer for You

OUVERTURE DE COMPTE

Pour professionnel uniquement ayant une inscription au registre du commerce et un code APE lié à une activité auto, moto, poids lourd ou de distribution de biens de consommation électronique. Ouverture soumise à approbation de nos services financiers

FACTURATION Raison sociale : Enseigne :
Adresse :
Code postal : Ville : Pays :
Tél : Fax : E-mail : Site web :
SIRET : TVA : APE(NAF) :
Forme juridique* : SA SAS SARL EURL NOM PROPRES Autres : Capital social :

LIVRAISON (si différente uniquement) Raison sociale : Enseigne :
Adresse :
Code postal : Ville : Pays :
Tél : Fax : E-mail : Site web :

CONTACTS
Acheteur : M. Mme Mlle* Nom : Prénom :
Tél : Fax : E-mail :
Gérant/directeur : M. Mme Mlle* Nom : Prénom :
Tél : Fax : E-mail :

PAIEMENT Le règlement de votre première commande se fait par carte bleue, carte eurocard mastercard ou par virement à la commande - Relevé d'identité bancaire (RIB) de IXIT indiqué ci-après :
Carte bleue N° : [] [] [] [] [] [] [] [] [] [] [] [] Date d'expiration (mm/aa) : [] [] / [] [] Cryptogramme (3 derniers chiffres au dos de la carte) : [] [] []

Le règlement de vos commandes suivantes pour la France Métropole se fait par **LCR (traite magnétique) à 30 jours nets. Veuillez joindre votre RIB à cette ouverture de compte pour enregistrement.**
Nom et ville de votre banque : Tél :

RIB Etablissement : Guichet : Compte : Clé :

J'accepte les conditions générales de vente de IXIT. **SIGNATURE & CACHET DE L'ENTREPRISE (obligatoire)**
Nom et prénom du signataire :

CONDITIONS GENERALES DE VENTE

L'acceptation de nos conditions générales de vente est obligatoire pour toute distribution de nos produits. Les conditions générales de service après-vente et garantie sont disponibles sur notre site www.beeper.fr

- Toutes nos ventes sont considérées être faites à VILLEFRANCHE - GLEIZÉ (69).
- Les délais de livraison sont donnés à titre indicatif. En cas de retard de livraison, l'acheteur ne peut refuser de prendre livraison, ni réclamer de pénalités ou dommages & intérêts.
- Les marchandises voyagent toujours aux risques et périls de l'acheteur auquel il appartient en cas d'avarie ou de manquant de faire toutes constatations nécessaires sur le document de décharge et de confirmer ses réserves motivées par LETTRE RECOMMANDÉE auprès du transporteur dans les TROIS JOURS suivant la réception (Article 105 du Code du Commerce). La non-observation des règles ci-dessus empêche toute action contre le transporteur. ATTENTION : les réserves orales ou par lettre ordinaire, la mention "Sous réserve de contrôle" apposée sur le document de décharge, n'ont aucune valeur légale.
- Les réclamations concernant la qualité de la marchandise à l'exclusion de tout litige de transport devront être faites par lettre recommandée à dater de la livraison, dans les 8 jours lorsqu'il s'agit d'un défaut apparent et dans le mois lorsqu'il s'agit d'un défaut non apparent au premier abord. En aucun cas une telle réclamation ne peut justifier le non-paiement de la part de l'acheteur. Dans tous les cas, le vendeur doit être mis en mesure de constater lui-même et sans délai l'état de la marchandise.
- Les produits sont fournis au prix en vigueur au moment de la passation de la commande. Toute commande est considérée comme ferme et définitive et ne pourra être annulée par l'acheteur.
- En France métropolitaine uniquement, pour toute expédition d'une valeur inférieure à 500 Euros HT (cinq cent), un forfait de port et d'emballage de 15 Euros HT (quinze euros) sera porté en facture à la charge de l'acheteur. Au-delà de 500 Euros HT (cinq cent), le franco de port sera appliqué. Pour les îles, les DOM TOM, et tout pays étranger, les frais de port seront exclusivement à la charge de l'acheteur.
- Pour la Belgique, le Luxembourg et la Suisse, au-delà de 700 Euros HT (sept cent), le franco de port sera appliqué (tarif CIF, port compris), en dessous, un forfait de port de 22 Euros HT sera appliqué.
- Durant le cours d'un marché, nous pouvons exiger toute garantie de paiement jugée nécessaire. Toute somme versée à titre de garantie est considérée comme un acompte.
- Nos factures sont payables à VILLEFRANCHE GLEIZÉ. Les conditions de paiement pour la France métropolitaine uniquement sont les suivantes :
 - Première commande (ou toute commande hors France métropole) : Paiement comptant par carte bleue ou virement
 - Commandes suivantes (France métropole) : Paiement à 30 jours nets par LCR informatique après validation de l'ouverture de compte.

Pour les îles, les DOM TOM ou tout pays hors France métropolitaine, les conditions de règlement sont exclusivement avant départ de la marchandise par virement habituellement. Aucun escompte n'est consenti pour un règlement anticipé. En cas de retard de paiement, et compte tenu des obligations inscrites dans la loi du 4 août 2008 n°2008-776, l'acheteur sera de plein droit redevable d'une pénalité calculée par application de 3 fois le taux d'intérêt légal aux sommes dues. En cas d'impayé à la date d'échéance, IXIT se réserve le droit de mettre les sommes dues sans délai en règlement par Carte Bleue.

9 • Un impayé sur LCR générant des frais de services bancaires sera immédiatement re-facturé au débiteur pour une valeur forfaitaire de 35 Euros HT (trente cinq) en tant que Frais et services bancaires sur impayé. En cas de recouvrement par l'intermédiaire d'un organisme de recouvrement de créance ou par voie judiciaire, le montant total de la créance impayée est majorée de 20% (vingt pour cent) pour frais de contentieux.

10 • Les produits sont garantis contre tout défaut de matière ou de fabrication pendant une durée de 12 à 36 mois selon les gammes de produit à compter de la date de livraison. Au titre de cette garantie, la seule obligation incombant au vendeur sera le remplacement gratuit ou la réparation du produit ou de l'élément reconnu défectueux par ses services. Tout produit appelé à bénéficier de la garantie doit en effet être, au préalable, soumis au service après-vente du vendeur dont l'accord est indispensable pour tout remplacement. La garantie n'est applicable que selon nos conditions générales de service après-vente téléchargeable sur le site internet de nos marques respectives. Les frais éventuels de port sont à la charge de l'acheteur.

11 • Les marchandises vendues ne seront en aucun cas reprises sans accord express d'IXIT sous la forme d'un bon de retour validé par le directeur technique d'IXIT dans un délai maximal de 15 jours à compter de la vente. Toute reprise acceptée par le vendeur entraînera constitution d'un avoir au profit de l'acheteur, après vérification qualitative et quantitative des produits retournés. Cet avoir est obligatoirement compensatoire sur les factures à venir et ne pourra faire l'objet d'un remboursement direct. Un abattement forfaitaire et non négociable de 35% (trente cinq pourcent) sera soustrait du montant de la reprise pour couvrir les frais de port, de traitement, de remise en état du produit. Si le produit avait été installé ou était usagé ou si la vente était conclue depuis plus de 30 jours, il ne pourra y avoir de reprise.

12 • En cas de litige de toute nature ou de contestation relative à la formation ou l'exécution de la commande, le tribunal de commerce de Villefranche sur Saône est seul compétent.

13 • Les marchandises, objet du présent document, restent la propriété d'IXIT jusqu'au paiement intégral de leur valeur, conformément à la loi n°80.335 du 12 mai 1980. Cependant, la responsabilité des marchandises est transférée à l'acheteur dès leur livraison. Dans le cas où le paiement n'intervenait pas dans le délai prévu par les parties, le vendeur se réserve le droit de reprendre la chose livrée. Les acomptes reçus lui seront acquis à titre d'indemnité compensatoire pour exécution fautive de la convention du fait de l'acheteur. Si la marchandise reprise a été utilisée, l'acheteur restera débiteur de la totalité de la créance et des intérêts de retard, le vendeur lui remboursant la somme à laquelle il aura pu vendre la marchandise reprise.

14 • Si l'ouverture de compte a été faite sous un mode de règlement par LCR non acceptée, l'acheteur atteste, par la signature du document d'ouverture de compte, qu'il honorerà à leur échéance, sauf avis contraire express de sa part, les traites dispensées de son acceptation, tirées par IXIT SAS à Villefranche sur Saône, par le débit de son compte référence.

IXIT BEEPER
228 rue de l'ancienne distillerie • Parc des Grillons
69400 • GLEIZÉ • FRANCE
Tél : +33 (0)4 74 02 97 97 • Fax : +33 (0)4 74 02 97 98
contact@beeper.fr www.beeper.fr
SIRET : 43769407800027 • RCS : 437 694 078 RCS VILLEFRANCHE - TARARE • TVA : FR 36 437 694 078



RELEVÉ D'IDENTITÉ BANCAIRE (R.I.B.) • BNP PARIBAS

Titulaire compte	IXIT			
Domiciliation	Villefranche Limas (02278)			
N° compte RIB	00004	02278	00010004653	CIC 03
IBAN	FR76 3000 4022 7800 0100 0465 303			
BIC (SWIFT)	BNPAPRPTAS			

BON DE COMMANDE

A nous retourner par fax : 04 74 02 97 98, par email : contact@beeper.fr ou par courrier

Je suis **Professionnel** Mon compte IXIT BEEPER est déjà ouvert
N° de compte IXIT BEEPER : [] [] [] [] [] []
Mon compte n'est pas encore ouvert, je joins l'ouverture de compte ci-contre

Particulier Pas d'ouverture de compte pour les particuliers. Veuillez remplir le bon de commande ci-dessous

FACTURATION
Société :
Nom : Prénom :
Adresse :
Code postal : Ville : Pays :
Tél : Fax : E-mail :

LIVRAISON (si différente uniquement)
Société :
Nom : Prénom :
Adresse :
Code postal : Ville : Pays :
Tél : Fax : E-mail :

Je souhaite commander les produits suivants :

Réf	Désignation	Tarif unitaire HT	Quantité	Montant HT

MONTANT TOTAL HT
FRAIS DE PORT : forfait de 15 € HT si le montant total est < à 500 € HT Port
FRANCO DE PORT : frais de port offert si le montant total est > à 500 € HT.
TVA 19,6%

MONTANT TOTAL TTC

Signature Cachet de l'entreprise

Mode de règlement :

- Compte déjà ouvert : veuillez appliquer les conditions de règlement convenues : LCR 30 jours nets
- Paiement à la commande du montant total TTC indiqué ci-dessus :
 - Par chèque : merci de joindre un chèque à l'ordre de IXIT
 - Par virement : merci de transférer votre virement aux coordonnées bancaires du RIB IXIT ci-contre
 - Par carte-bleue : Carte bleue N° : [] [] [] [] [] [] [] [] [] [] [] [] Date d'expiration (mm/aa) : [] [] / [] [] Cryptogramme (3 derniers chiffres au dos de la carte) : [] [] []

J'accepte le débit de ma carte bleue du montant total TTC indiqué ci-dessus.

LES PRODUITS SERONT LIVRÉS SOUS UN DÉLAI DE 48 à 72 heures SELON LES STOCKS DISPONIBLES. EN CAS DE RUPTURE DE STOCK, UN CONSEILLER COMMERCIAL VOUS CONTACTERA.

ASSISTANCE & GARANTIE

SERVICE TECHNIQUE

Notre service technique intégré est à votre disposition pour toute assistance technique à l'installation ou à l'utilisation d'un produit BEEPER. Notre site internet www.beeper.fr dispose de près de 800 fiches techniques de véhicules pour l'installation des systèmes d'alarme Beeper.

FIABLE POUR LONGTEMPS

La plupart des produits BEEPER sont garantis 3 ans. Pour assurer aussi longtemps, nous ne prenons pas de risque. Nous concevons des produits durables et sélectionnons le meilleur des composants électroniques. Si malgré tout, votre produit BEEPER rencontre une défaillance, notre service technique assurera un échange standard (après test) de votre produit. Les conditions d'application de nos garanties et service après-vente sont consultables sur www.beeper.fr/cgv

GARANTIE
GUARANTEE

3

ANS
YEARS

Besoin d'un petit coup de pouce pour votre installation ou le fonctionnement, n'hésitez pas à nous contacter.

Need a little help with your installation or operation, feel free to contact us.

► Hot Line

beeper

0 892 690 792

0,34 Euros TTC/Min



ASSISTANCE & GUARANTEE

ENGINEERING DEPARTMENT

Our integrated engineering department is at your disposal for any technical aid with the installation or with the use of a product BEEPER. Our Internet site www.beeper.fr has nearly 800 technical cards of vehicles for the installation of the systems Beeper Alarm

RELIABLE FOR A LONG TIME

The most products BEEPER are guaranteed 3 years. To ensure a so long time, we do not take a risk. We conceive durable products and select the best electronic components. If despite everything, your product BEEPER met one failure, our engineering department will ensure an standard exchange (after test) of your product. Our guarantee & aftersales service conditions can be consulted on www.beeper.fr/cgv

Ils nous font confiance...

Constructeurs
Manufacturers

Distributeurs
Distributors





Continuez la découverte BEEPER sur
Keep on discovering BEEPER on

www.beeper.fr



IXIT BEEPER

Parc d'activité des grillons
228 rue de l'ancienne Distillerie
69400 GLEIZE • FRANCE

Téléphone : +33 (0)4 74 02 97 97

Fax : +33 (0)4 74 02 97 98

E-mail: contact@beeper.fr

www.beeper.fr

www.ixit.fr