

L'alarme de recul BPRO-SIR91 permet de limiter l'impact sonore lors des manoeuvres pendant une livraison ou sur un chantier auprès des riverains et des passants.

The back-up alarm BPRO-SIR91 limits the maneuvers noise during delivery or on site with residents and passerby.

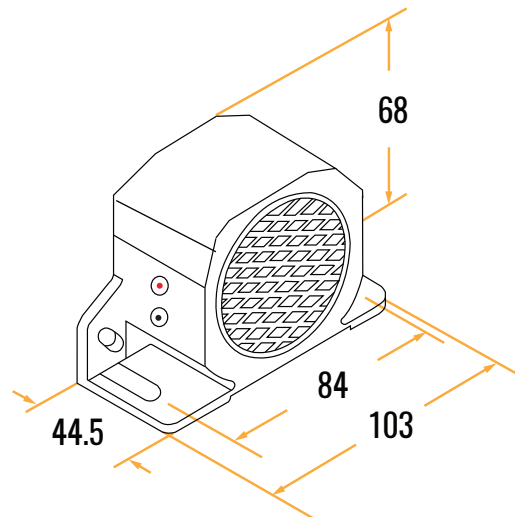

DIMENSIONS (mm)



CONNEXION CONNECTION

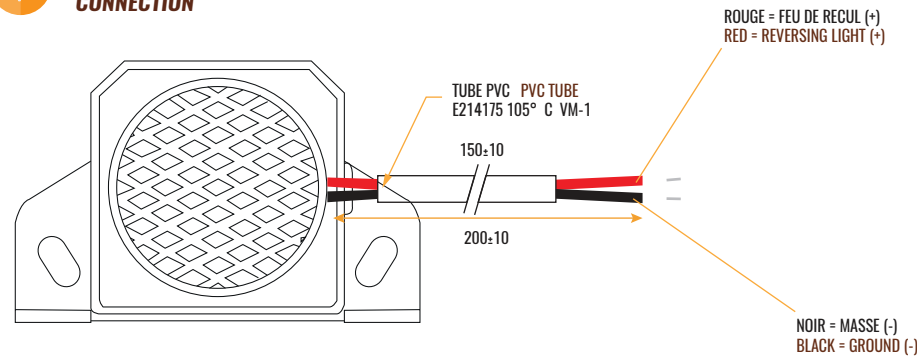

ALIMENTATION
Tension d'utilisation 12-24 volts
Puissance 10W
Consommation <0,6A
Fréquences multiples

POWER
Operating power of 12-24 volts
Power 10W
Consumption <0,6A
Multi frequency

ALARME
Puissance sonore 112 dB±3 dB
Étanchéité IP68

ALARM
Sound power 112 dB±3 dB
Waterproof IP68

INSTALLATION
Installation simple grâce à 2 fils
INSTALLATION
Simple installation with 2 wires

GARANTIE
2 ans
WARRANTY
2 years

Kit recommandé pour :
Recommended set for:

- Poids-lourds / Trucks
- Bus / Bus