



## Trottinette électrique urbaine

Manuel d'installation & d'utilisation



**Lite**

Réf: FX1L4  
FX1L5

**Speed**

Réf: FX8

**Max**

Réf: FX10

 **ELECTRIC SCOOTER**  
*Installation & use manual*

 **PATINETE ELÉCTRICO**  
*Manual de instalación y de utilización*

 **ELEKTRISCHER ROLLER**  
*Einrichtungs- & Benutzungshandbuch*

 **MONOPATTINO ELETTRICO**  
*Manuale d'impianto & d'utilizzo*

 **VOUWBAARE ELEKTRISCH**  
*Handboek van installatie & gebruik*

 **TROTINETE ELÉCTRICO**  
*Manual de instalação & de utilização*



|  |           |
|--|-----------|
| <b>INSTRUCTIONS DE SECURITE</b>            | <b>02</b> |
| <b>DIMENSIONS</b>                          | <b>03</b> |
| <b>VUE ECLATEE</b>                         | <b>04</b> |
| <b>UTILISATION DE LA BATTERIE</b>          | <b>07</b> |
| <b>RECHARGE DE LA BATTERIE</b>             | <b>08</b> |
| <b>APPRENTISSAGE</b>                       | <b>09</b> |
| <b>PLIAGE &amp; DEPLIAGE</b>               | <b>10</b> |
| <b>CARACTERISTIQUES TECHNIQUES</b>         | <b>11</b> |
| <b>DECLARATION DE CONFORMITE</b>           | <b>14</b> |
| <b>ASSISTANCE TECHNIQUE &amp; GARANTIE</b> | <b>17</b> |
| <b>MENTIONS LEGALES</b>                    | <b>17</b> |

## INSTRUCTIONS DE SECURITE

BEEPER vous remercie de votre achat et vous invite avant toute utilisation de votre Engin de Déplacement Personnel (EDP), à prendre connaissance du mode d'emploi et des différentes précautions de sécurité.

- Veuillez utiliser votre EDP conformément au règlement de la sécurité routière et dans des conditions de sécurité optimales. Vous êtes le seul responsable de votre conduite, IXIT Beeper se dégage de toute responsabilité.
- Pour une utilisation de votre EDP en toute sécurité, veuillez toujours être en pleine possession de vos moyens et portez toujours des équipements de protection nécessaires ainsi qu'un casque homologué. Veuillez porter un vêtement ou équipement rétro-réfléchissant pour toute circulation la nuit ou lorsque la visibilité est insuffisante.
- Il est interdit d'utiliser un EDP en portant des écouteurs ou un casque audio ainsi que de transporter un passager.
- Veuillez noter que l'utilisation de ce produit peut entraîner des blessures pouvant causer la mort à cause de pertes de contrôle, de collisions ou de chutes.
- Ne pas utiliser sans entraînement, à vitesse élevée, sur terrains accidentés ou en pentes.
- L'usage de votre EDP est déconseillé aux moins de 12 ans et interdit aux moins de 8 ans.

**Attention : pour toute utilisation d'un EDP, vous devez disposer obligatoirement d'une assurance responsabilité civile.**

**Lite**

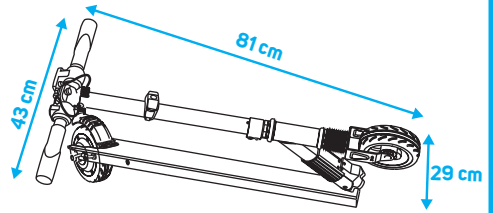
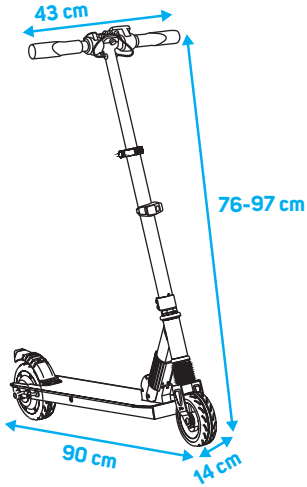

**Speed**

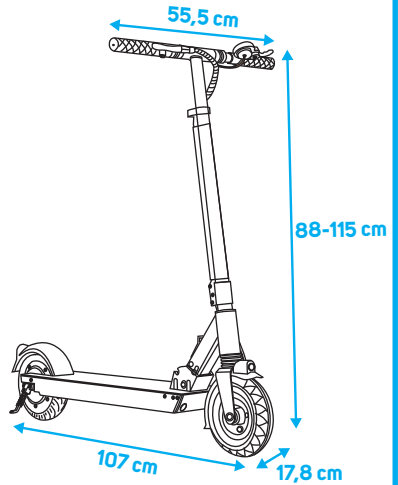
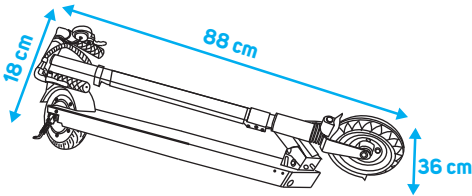

**Max**

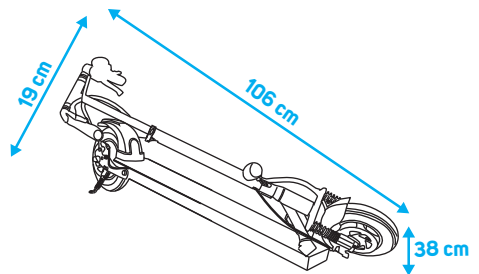
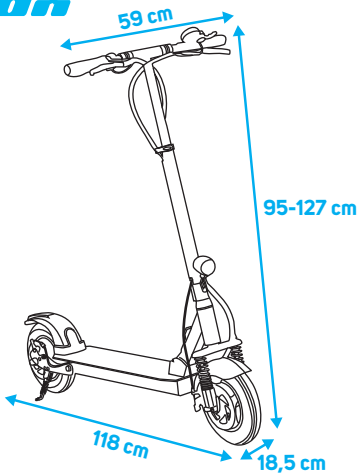



Avant d'utiliser votre EDP, découvrez-le sous les moindres coutures :



1. Guidon
2. Gâchette de frein
3. Ecran LCD
4. Gâchette d'accélération
5. Bouton de verrouillage
6. Eclairage avant
7. Fourche avant
8. Roue avant
9. Plateforme de pied
10. Béquille
11. Moteur et roue arrière
12. Feu arrière
13. Frein arrière
14. Port de charge
15. Système de pliage
16. Colonne
17. Chargeur



## Speed

Avant d'utiliser votre EDP, découvrez-le sous les moindres coutures :

1. Afficheur LCD
2. Gâchette d'accélération
3. Guidon
4. Frein
5. Bouton de verrouillage
6. Colonne
7. Amortisseur avant
8. Feu LED avant
9. Garde boue avant
10. Roue avant
11. Plateforme de pied
12. Béquille
13. Moteur et roue arrière
14. Feu LED arrière
15. Garde boue arrière
16. Double amortisseurs
17. Port de charge
18. Système de pliage
19. Cable de frein
20. Chargeur



# Max

Avant d'utiliser votre EDP, découvrez-le sous les moindres coutures :

1. Gachette de frein avant
2. Bouton Feu LED avant et klaxon
3. Guidon
4. Afficheur LCD
5. Gachette d'accélération
6. Gâchette de frein arrière
7. Bouton de verrouillage
8. Colonne
9. Feu LED avant
10. Amortisseurs avant
11. Garde boue avant
12. Roue avant
13. Frein à disque avant
14. Plateforme de pied
15. Béquille
16. Moteur et roue arrière
17. Frein à disque arrière
18. Feu LED arrière
19. Garde boue arrière
20. Feux latéraux et clignotants
21. Port de charge
22. Système de pliage
23. Clefs
24. Alarme
25. Verrouillage de la trottinette
26. Déverrouillage de la trottinette
27. Démarrage à distance
28. Chargeur



## 1. Instructions de sécurité de la batterie

- La batterie doit être tenue hors de portée des enfants. Si certains composants de la batterie sont avalés, consultez un médecin immédiatement.
- Avant première utilisation, veuillez charger votre batterie au maximum.
- Veuillez recharger votre batterie avant que celle-ci ne soit totalement déchargée.
- Pour avoir une satisfaction complète de votre véhicule, veuillez veiller à ce qu'il soit chargé au moins à 50%.
- Si vous stockez votre véhicule, veuillez faire attention à ce que la batterie soit entre 30 et 40% d'autonomie.
- Veuillez ne pas dépasser 30 jours sans recharger votre batterie.
- Veuillez utiliser le chargeur fourni correspondant à la batterie de votre véhicule.
- Veuillez ne pas stocker votre véhicule à une température en dessous de 0°C ou en plein soleil.
- Une recharge inappropriée, des dommages, l'humidité ou une surchauffe peut émettre de la fumée, exploser, provoquer une forte source de chaleur ou un départ de feu sur la batterie.
- Ne laissez pas votre véhicule charger sans surveillance.
- Ne pas utiliser la batterie si cette dernière est endommagée, veuillez alors la remplacer. Pour réduire les risques d'incendie ou brûlure, ne la jetez pas avec les ordures ménagères. Afin de préserver l'environnement, la batterie doit être déposée dans les points de collecte en vigueur.

## 2. Recharge de la batterie

Pour préserver le bon fonctionnement de votre EDP, nous vous conseillons de charger la batterie après chaque utilisation. Voici quelques conseils d'entretien pour votre sécurité et contribuer à optimiser la durée de vie de votre produit.



Pour charger votre EDP, branchez l'embout du chargeur à l'espace indiqué sur la batterie, puis la prise sur le secteur.

- Veuillez à bien sécher le produit, ainsi que le connecteur de recharge avant de brancher le chargeur.
- Les barres situées sur l'afficheur vous indiquent le niveau de charge de votre véhicule.
- Plus la batterie est utilisée, plus la durée de recharge peut s'allonger.
- L'autonomie varie en fonction de la température.

## 2. Précautions d'utilisation du chargeur

Prière de lire attentivement les instructions suivantes avant chaque utilisation du chargeur :

- Le chargeur fonctionne uniquement avec l'adaptateur secteur qui lui est dédié. L'utilisation d'un autre adaptateur peut endommager le produit.
- L'adaptateur doit être branché sur une prise domestique normale et facilement accessible.
- Ne pas couvrir, exposer à une source de chaleur ou d'humidité et utiliser dans un endroit aéré.
- Ne pas poser d'autres équipements sur le chargeur.
- Ne pas laisser le chargeur branché quand vous ne l'utilisez pas.
- N'utilisez pas le chargeur s'il est endommagé.
- Le câble souple externe de ce transformateur ne peut pas être remplacé. En cas d'endommagement du cordon, il convient de mettre le transformateur au rebut.
- Ne jamais raccorder et déconnecter les bornes de raccordement de la batterie tant que le câble d'alimentation est encore raccordé au secteur. Il faut toujours retirer en premier lieu la fiche de la prise de courant.
- Ne stockez pas votre chargeur secteur dans des zones de basse température. Lorsque celui-ci reprend sa température normale, de l'humidité peut se former à l'intérieur de l'appareil et endommager les circuits électroniques.
- Débranchez le chargeur pendant les orages ou au cours de longues périodes de non utilisation, afin d'éviter de l'endommager.

## PARAMETRAGE AFFICHEUR

Vous pouvez paramétrer certaines options sur votre trottinette. Attention, ces manipulations doivent se faire avec précaution car elles touchent les réglages internes de la trottinette.



Appuyez en même temps sur bouton haut et le bouton bas. Une fois que le menu affiche P1, appuyez sur le bouton du milieu pour changer de paramètre. Pour modifier la donnée, appuyez sur le bouton haut ou bas.

### P1 - Choisir l'unité de vitesse

Flèche du haut : 1 = mp/h

Flèche du bas : 0 = km/h

### P2 - Régulateur de vitesse

Flèche du haut : 1 = ON

Flèche du bas : 0 = OFF

### P3 - Démarrer la trottinette à l'arrêt ou avec une poussée du pied

Flèche du haut : 1 = ON

Flèche du bas : 0 = OFF



Appuyez en même temps sur ON/OFF et M. Une fois que le menu affiche P1, cliquer sur le bouton ON/OFF pour changer de paramètre. Pour modifier la donnée, appuyez sur M.

### P9 - Démarrer la trottinette à l'arrêt ou avec une poussée du pied

Flèche du haut : 1 = ON

Flèche du bas : 0 = OFF

### P16 - Régulateur de vitesse

Flèche du haut : 1 = ON

Flèche du bas : 0 = OFF

**Les autres paramètres NE DOIVENT EN AUCUN CAS être modifiés sous risque de dérégler le paramétrage complet de la trottinette**



## 1. Présentation des commandes

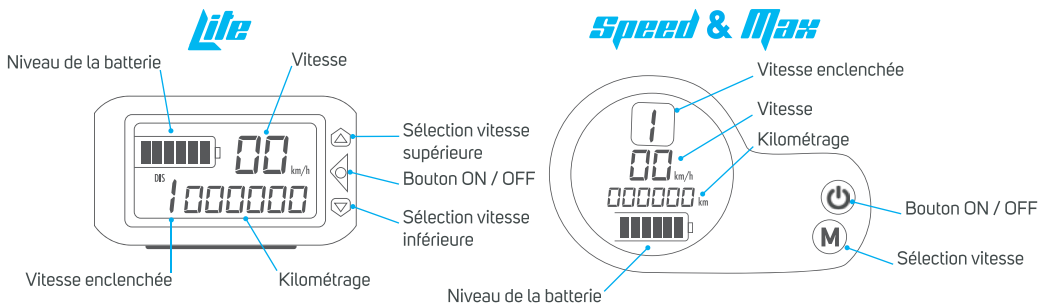

## 2. Détail des fonctions

**Appuyez longtemps sur le bouton ON / OFF pour allumer ou éteindre l'afficheur LCD.**

**Pour changer de fonction, appuyez une pression courte sur le bouton ON / OFF de l'afficheur LCD**

**VOL :** Niveau de charge de la batterie

**ODO :** Kilométrage total (appuyez longtemps pour réinitialiser)

**RPM :** Nombre de tours par minute

**Time :** Temps global écoulé

**Sélection vitesse modèle *Speed***

**Vitesse 1 :** Une pression

**Vitesse 2 :** Une nouvelle pression à partir de la vitesse 1

**Sélection vitesse modèle *Max***

**Vitesse 1 :** Une pression

**Vitesse 2 :** Une nouvelle pression à partir de la vitesse 1

**Vitesse 3 :** Une nouvelle pression à partir de la vitesse 2

**Régulateur de vitesse :** garder la gâchette d'accélération actionnée à la même vitesse pendant 3 secondes, un voyant s'allume pour vous indiquer que le régulateur est enclenché. Pour le désactiver, il suffit de freiner ou d'accélérer.

## 3. Utilisation de la trottinette

1. Appuyez sur le bouton ON/OFF pendant 2 secondes.
2. Posez un pied sur la plateforme, puis poussez au sol avec l'autre pied.
3. Posez le second pied sur la plateforme quand vous avez assez d'élan.
4. Sélectionnez votre vitesse et appuyez légèrement sur l'accélérateur pour mettre en marche.
5. Appuyez sur l'accélérateur pour avancer.
6. Appuyez sur les frein pour ralentir.
7. Quand la trottinette est à l'arrêt, vous pouvez descendre.

## 4. Utilisation clés de contacts (uniquement modèle *Max*)

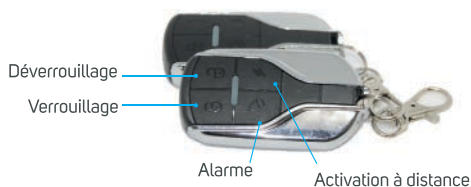

- 🔒 Appuyez pour verrouiller la trottinette (une alarme se déclenche et le bloque roue se met en fonction si on essaie de la faire rouler.
- 🔓 Appuyez pour déverrouiller la trottinette.
- 🔔 Appuyez pour enclencher l'alarme.
- 📡 Appuyez deux fois pour l'activation à distance. Appuyez une fois sur 🔒 pour éteindre la trottinette.

## *Lite*



Tirez sur la manette située à l'avant de la trottinette puis abaissez le mât de la trottinette sur la plateforme.



Dévissez les poignées de la trottinette pour un pliage plus compact.

## *Speed & Max*



Coulissez les bagues des poignées vers l'extérieur afin de rabattre ces dernières sur le mât.



Tirez sur la manette située à l'avant de la trottinette puis abaissez le mât de la trottinette sur la plateforme.



Le pliage et dépliage des trottinettes peut être difficile lors des premières utilisations. Avant le pliage de votre trottinette assurez-vous que celle-ci soit hors tension.



> Ref : **FX1L4** / **FX1L5**

## 1. Moteur & Batterie

**Puissance** : 250 W  
**Type** : Sans balais (brushless)  
**Marque** : LiZhiYuan Battery Co., Ltd  
**Spécification** : 25.2 V • 4.0 Ah / 25.2 V • 5.0 Ah  
**Capacité** : 100,8 Wh / 126 Wh  
**Température de stockage** : -10°C à 35°C  
**Température d'utilisation** : -20°C à 60°C  
**Type batterie** : Lithium-Ion  
**Chargeur** : 29.4 V • 1.5 A



## 2. Données et performances

**Vitesse** : Vitesse 1 : 6 km/h  
 Vitesse 2 : 15 km/h  
 Vitesse 3 : 23 km/h  
**Autonomie moyenne** : 6 à 8 km / 8 à 10 km  
**Pente maximale** : 12°  
**Temps de recharge** : 2h30 / 3h  
**Dimension** : 930 x 430 x (935-1030) mm  
**Dimension pliée** : 830 x 430 x 280 mm  
**Charge maximale** : 95 kg  
**Poids produit (seul)** : 7,4 kg / 7,8 kg  
**Poids carton** : 9,1 kg / 9,5 kg  
**Taille carton** : 88.5 x 22.5 x 35.5 cm  
**Composition** : Trottinette + Chargeur + Manuel  
**Quantité en container** : 20GP:370 pcs  
 40GP:780 pcs  
 40HQ:910 pcs  
**Conformité** : CE ROHS MD

## 3. Cycle et Confort

**Roue avant** : 6" (15,2 cm)  
**Roue arrière** : 5.5" (14 cm)  
**Pneus** : Pleins non gonflés  
**Suspensions** : Avant  
**Matériaux** : Aluminium  
**Afficheur** : LCD • noir et blanc • multi-fonctions  
**Garde au sol** : 6,3 cm  
**Hauteur plateforme depuis le sol** : 9,5 cm  
**Pliage** : Oui sécurisé  
**Réglage** : Hauteur guidon de 0 à 21 cm (3 crans)  
**Béquille** : Latérale et repliable

## 4. Sécurité

**Freinage** : Frein électrique arrière à gâchette  
 Frein mécanique arrière au pied  
**Feux & signalisation** : Feu LED avant (amovible)  
 Feu LED arrière

## Speed

### 1. Moteur & Batterie

**Puissance :** 350 W  
**Type :** Sans balais (brushless)  
**Marque :** Shenzhen Tops Innovation Technology  
**Spécification :** 36 V • 6.0 Ah  
**Capacité :** 216 Wh  
**Température de stockage :** -10°C à 35°C  
**Température d'utilisation :** -20°C à 60°C  
**Type batterie :** Lithium-Ion  
**Chargeur :** 42 V • 2 A



### 2. Données et performances

**Vitesse :** Vitesse 1 : 6 km/h  
 Vitesse 2 : 25 km/h  
**Autonomie moyenne :** 20 - 25 km  
**Pente maximale :** 12°  
**Temps de recharge :** 4h à 5h  
**Dimension :** 107 x 55,5 x (88-115) cm  
**Dimension pliée :** 88 x 18 x 36 cm  
**Charge maximale :** 100 kg  
**Poids produit (seul) :** 11,5 kg  
**Poids carton :** 16 kg  
**Taille carton :** 100 x 22 x 40 cm  
**Composition :** Trottinette + Chargeur + Manuel  
**Quantité en container :** 20GP:250 pcs  
 40GP:550 pcs  
 40HQ:660 pcs  
**Conformité :** CE ROHS MD

### 3. Cycle et Confort

**Roue avant :** 8" (20,3 cm)  
**Roue arrière :** 8" (20,3 cm)  
**Pneus :** Avant gonflé (chambre à air)  
**Suspensions :** Avant & arrière  
**Matériaux :** Alliage d'aluminium  
**Afficheur :** LCD • multi-couleur • multi-fonctions  
**Selle :** Oui, en option  
**Garde au sol :** 8,6 cm  
**Hauteur plateforme depuis le sol :** 13,6 cm  
**Pliage :** Oui sécurisé  
**Réglage :** Hauteur guidon de 0 à 27 cm  
**Béquille :** Latérale et repliable

### 4. Sécurité

**Freinage :** Frein à tambour arrière  
**Feux & signalisation :** Feu LED avant et arrière



## 1. Moteur & Batterie

**Puissance :** 500 W  
**Type :** Sans balais (brushless)  
**Marque :** Shenzhen Tops Innovation Technology  
**Spécification :** 48 V • 8 Ah  
**Capacité :** 384 Wh  
**Température de stockage :** -10°C à 35°C  
**Température d'utilisation :** -20°C à 60°C  
**Type batterie :** Lithium-Ion  
**Chargeur :** 54,6 V • 2 A



## 2. Données et performances

**Vitesse :** Vitesse 1 : 6 km/h  
 Vitesse 2 : 15 km/h  
 Vitesse 3 : 25 km/h  
**Autonomie moyenne :** 30 à 35 km  
**Pente maximale :** 12°  
**Temps de recharge :** 4h à 5h  
**Dimension :** 118 x 59 x (95-127) cm  
**Dimension pliée :** 106 x 19 x 38 cm  
**Charge maximale :** 100 kg  
**Poids produit (seul) :** 16,4 kg  
**Poids carton :** 19,4 kg  
**Taille carton :** 113 x 25 x 44 cm  
**Composition :** Trottinette + Chargeur + Manuel  
**Quantité en container :** 20GP:225 pcs  
 40GP:450 pcs  
 40HQ:546 pcs  
**Conformité :** CE ROHS MD

## 3. Cycle et Confort

**Roues :** 10" avant et arrière (25 cm)  
**Pneus :** Gonflés avant et arrière (chambre à air)  
**Suspensions :** Double amortisseur avant & arrière  
**Matériaux :** Alliage de magnésium  
**Afficheur :** LCD • multi-couleur • multi-fonctions  
**Selle :** Oui, en option  
**Garde au sol :** 10,5 cm  
**Hauteur plateforme depuis le sol :** 16,2 cm  
**Pliage :** Oui sécurisé  
**Réglage :** Hauteur guidon de 0 à 32 cm  
**Béquille :** Latérale et repliable

## 4. Sécurité

**Freinage :** Frein à disque avant et arrière  
**Feux & signalisation :** Feu LED avant et arrière  
**Klaxon :** Oui  
**Alarme télécommandée :** Oui



Je soussigné, M. Thierry BILLAU, Directeur général de la société IXIT Beeper,  
 Etablie à Parc d'Activité des Grillons, 228 rue de l'Ancienne Distillerie, 69400 Gleizé,  
 Certifie que le produit, **Trottinette électrique urbaine LITE, Référence FX1L, Modèle S6,**  
 Est conforme aux exigences des directives, Et a été testé suivant les normes :

|   | Trottinette électrique urbaine<br>Référence FX1L / Modèle S6  | Chargeur électrique lithium-ion<br>Référence FX1L-SP00 / Modèle JY-294150  |
|---|---|--|
| 2006/42/CE<br>relative aux machines   | EN 60204-1:2006+A1:2009+AC:2010<br>EN ISO 12100:2010<br><b>Rapport BSTDG1704789620003SR-2</b>   |  |
| 2014/30/UE<br>relative à la compatibilité<br>électromagnétique  | EN 55014-1:2017<br>EN 61000-3-2:2014<br>EN 61000-3-3:2013<br>EN 55014-2:2015<br><b>Rapport STR18108043E</b>   | EN 55014-1:2006+A1:2009+A2:2011<br>EN 55014-2: 2015<br>EN 61000-3-2: 2014<br>EN 61000-3-3: 2013<br><b>Rapport NTEK-2016NT01123913E-R1-01</b> |
| 2014/35/UE<br>relative au matériel électrique<br>destiné à être employé dans<br>certaines limites de tensions   | EN 60204-1:2006+A1:2009+AC:2010<br>EN ISO 12100:2010<br><b>Rapport BSTDG1704789620003SR-2</b><br><br>EN 60335-1:2012+A11:2014<br>EN 62233:2008<br><b>Rapport STR18108043S</b> | EN 60335-2-29: 2004+A2:2010<br>EN 60335-1 :2012+A11 :2014<br>EN 62233:2008<br><b>Rapport NTEK-2016NT01123914S-01</b>                         |
| 2011/65/UE<br>relative à la limitation de<br>l'utilisation de certaines<br>substances dangereuses<br>dans les équipements<br>électriques et électroniques   | <b>Rapport STR18106008R</b>   | <b>Rapport NTEK-2017NT03202075R</b>  |
| 1907/2006/CE<br>relative à l'enregistrement,<br>l'évaluation et l'autorisation<br>des substances chimiques<br>ainsi que les restrictions<br>applicables à ces substances  | <b>Rapport BSTDG1704789620002RR-4</b>   | <b>Rapport NTEK-2017NT03202077R</b>  |
| 278/2009/CE<br>relatif aux exigences<br>d'éco-conception relatives à la<br>consommation d'électricité en<br>mode veille et en mode arrêt<br>des équipements ménagers et<br>de bureau électriques et<br>électroniques. |   | EN 50563: 2011+A1:2013<br><b>Rapport NTEK-2017NT03202076S</b>  |

Thierry BILLAU, Directeur général



Je soussigné, M. Thierry BILLAU, Directeur général de la société IXIT Beeper,  
 Etablie à Parc d'Activité des Grillons, 228 rue de l'Ancienne Distillerie, 69400 Gleizé,  
 Certifiée que le produit, **Trottinette électrique urbaine SPEED, Référence FX8, Modèle F,**  
 Est conforme aux exigences des directives, Et a été testé suivant les normes :

|   | Trottinette électrique urbaine<br>Référence FX8 / Modèle F  | Chargeur électrique lithium-ion<br>Référence FX8-SPOO / Modèle JY-420150   |
|---|---|--|
| 2006/42/CE<br>relative aux machines   | EN 60204-1:2006+A1:2009+AC:2010<br>EN ISO 12100:2010<br><b>Rapport BSTDG1704789620003SR-2</b>   |  |
| 2014/30/UE<br>relative à la compatibilité<br>électromagnétique  | EN 55014-1:2017<br>EN 61000-3-2:2014<br>EN 61000-3-3:2013<br>EN 55014-2:2015<br><b>Rapport STR18108043E</b>   | EN 55014-1:2006+A1:2009+A2:2011<br>EN 55014-2: 2015<br>EN 61000-3-2: 2014<br>EN 61000-3-3: 2013<br><b>Rapport NTEK-2016NT01123913E-R1-01</b> |
| 2014/35/UE<br>relative au matériel électrique<br>destiné à être employé dans<br>certaines limites de tensions   | EN 60204-1:2006+A1:2009+AC:2010<br>EN ISO 12100:2010<br><b>Rapport BSTDG1704789620003SR-2</b><br><br>EN 60335-1:2012+A11:2014<br>EN 62233:2008<br><b>Rapport STR18108043S</b> | EN 60335-2-29: 2004+A2:2010<br>EN 60335-1 :2012+A11:2014<br>EN 62233:2008<br><b>Rapport NTEK-2016NT01123914S-01</b>                          |
| 2011/65/UE<br>relative à la limitation de<br>l'utilisation de certaines<br>substances dangereuses<br>dans les équipements<br>électriques et électroniques   | <b>Rapport STR18106008R</b>   | <b>Rapport NTEK-2017NT03202075R</b>  |
| 1907/2006/CE<br>relative à l'enregistrement,<br>l'évaluation et l'autorisation<br>des substances chimiques<br>ainsi que les restrictions<br>applicables à ces substances  | <b>Rapport BSTDG1704789620002RR-4</b>   | <b>Rapport NTEK-2017NT03202077R</b>  |
| 278/2009/CE<br>relatif aux exigences<br>d'éco-conception relatives à la<br>consommation d'électricité en<br>mode veille et en mode arrêt<br>des équipements ménagers et<br>de bureau électriques et<br>électroniques. |   | EN 50563: 2011+A1:2013<br><b>Rapport NTEK-2017NT03202076S</b>  |

Thierry BILLAU, Directeur général





Je soussigné, M. Thierry BILLAU, Directeur général de la société IXXIT Beeper,  
 Etablie à Parc d'Activité des Grillons, 228 rue de l'Ancienne Distillerie, 69400 Gleizé,  
 Certifie que le produit, **Trottinette électrique urbaine MAX, Référence FX10, Modèle Y,**  
 Est conforme aux exigences des directives, Et a été testé suivant les normes :

|   | Trottinette électrique urbaine<br>Référence FX10 / Modèle Y   | Chargeur électrique lithium-ion<br>Référence FX10-SPOO / Modèle JY-546200  |
|---|---|--|
| 2006/42/CE<br>relative aux machines   | EN 60204-1:2006+A1:2009+AC:2010<br>EN ISO 12100:2010<br><b>Rapport BSTDG1704789620003SR-2</b>   |  |
| 2014/30/UE<br>relative à la compatibilité<br>électromagnétique  | EN 55014-1:2017<br>EN 61000-3-2:2014<br>EN 61000-3-3:2013<br>EN 55014-2:2015<br><b>Rapport STR18108043E</b>   | EN 55014-1:2006+A1:2009+A2:2011<br>EN 55014-2: 2015<br>EN 61000-3-2: 2014<br>EN 61000-3-3: 2013<br><b>Rapport NTEK-2016NT01123913E-R1-01</b> |
| 2014/35/UE<br>relative au matériel électrique<br>destiné à être employé dans<br>certaines limites de tensions   | EN 60204-1:2006+A1:2009+AC:2010<br>EN ISO 12100:2010<br><b>Rapport BSTDG1704789620003SR-2</b><br><br>EN 60335-1:2012+A11:2014<br>EN 62233:2008<br><b>Rapport STR18108043S</b> | EN 60335-2-29: 2004+A2:2010<br>EN 60335-1:2012+A11:2014<br>EN 62233:2008<br><b>Rapport NTEK-2016NT01123914S-01</b>                           |
| 2011/65/UE<br>relative à la limitation de<br>l'utilisation de certaines<br>substances dangereuses<br>dans les équipements<br>électriques et électroniques   | <b>Rapport STR18106008R</b>   | <b>Rapport NTEK-2017NT03202075R</b>  |
| 1907/2006/CE<br>relative à l'enregistrement,<br>l'évaluation et l'autorisation<br>des substances chimiques<br>ainsi que les restrictions<br>applicables à ces substances  | <b>Rapport BSTDG1704789620002RR-4</b>   | <b>Rapport NTEK-2017NT03202077R</b>  |
| 278/2009/CE<br>relatif aux exigences<br>d'éco-conception relatives à la<br>consommation d'électricité en<br>mode veille et en mode arrêt<br>des équipements ménagers et<br>de bureau électriques et<br>électroniques. |   | EN 50563: 2011+A1:2013<br><b>Rapport NTEK-2017NT03202076S</b>  |

Thierry BILLAU, Directeur général



Votre EDP possède une garantie de **2 ans**, la batterie est garantie 6 mois.  
Pour toute demande, n'hésitez pas à contacter notre équipe technique par téléphone (*du lundi au vendredi, de 09h00 à 12h00 et de 14h00 à 18h00*).

▶ Hotline BEEPER **0 892 690 792**

0,45€ TTC / min.



## MENTIONS LEGALES

Produit fabriqué en Chine.  
Photos & données indicatives non contractuelles.  
Reproduction interdite sans accord express.

©IXIT Beeper 2020

### **IXIT BEEPER**

228 rue de l'Ancienne Distillerie  
Parc des Grillons  
69400 Gleizé  
FRANCE

[contact@beeper.fr](mailto:contact@beeper.fr)

[www.beeper.fr](http://www.beeper.fr)